

SNOWMAN CO., LTD.

Серии SP и SB

Поршневые компрессоры
серии SP: 3–70 л.с., 17–222 м³/ч, 50 Гц.
2-ступенчатые поршневые компрессоры
серии SB: 12–30 л.с., 43–103 м³/ч, 50 Гц.



RefComp

ОБОЗНАЧЕНИЕ МОДЕЛИ

2

Серия SP
Серия SB

КОМПРЕССОР		S	P	8	H	N	6000
		S	P	4	L	F	080E
		S	B	4			1400

ТИП КОМПРЕССОРА	
	Полугерметичный

СЕРИЯ	
SP	Поршневой компрессор
SB	Двухступенчатый поршневой компрессор

КОЛИЧЕСТВО ЦИЛИНДРОВ	
	Серия SP: 2 – 4 – 6 – 8
	Серия SB: 4 – 6 – 8

РАЗМЕР ЭЛЕКТРОДВИГАТЕЛЯ (ТОЛЬКО СЕРИЯ SP)	
H	Полноразмерный электродвигатель
L	Компактный электродвигатель

СМАЗКА (ТОЛЬКО СЕРИЯ SP)	
F	Принудительная смазка (с помощью масляного насоса)
N	Смазка разбрызгиванием (без масляных насосов)

НОМИНАЛЬНАЯ МОЩНОСТЬ ЭЛЕКТРОДВИГАТЕЛЯ, Л.С. X 100	

- (1) Только для моделей с 4-мя цилиндрами с номинальной мощностью от 10 до 20 л.с. (для варианта H) и с мощностью от 6 до 12 л.с. (для варианта L).
 (2) Для компрессоров, в которых используется масло на основе полиэфиров (масло POE), последняя цифра меняется на букву «E».

ВВЕДЕНИЕ

СЕРИЯ SP

Полугерметичные поршневые компрессоры используются в различных системах охлаждения, в частности, в коммерческих / промышленных холодильных установках, а так же (хотя значительно реже) в системах кондиционирования воздуха. Компрессоры серии SP компании RefComp идеально подходят для выполнения большинства задач для этого широкого диапазона применения. Несмотря на то, что поршневые компрессоры компании RefComp уже успели зарекомендовать себя высоким качеством и надежностью, компания продолжает вкладывать средства в разработку новых технологий, чтобы постоянно совершенствовать эту линейку компрессоров. Эта линейка на данный момент отличается исключительно высокой эффективностью и бесшумностью, она может применяться в расширенном рабочем диапазоне и включает модели разного размера. В настоящий момент серия SP состоит из 34 моделей, имеющих 2, 4, 6 и 8 цилиндров. Их номинальная мощность и объемная производительность при 50 Гц имеют значения в диапазоне от 3 до 70 л.с. и от 17,5 до 222 м³/ч соответственно.

СЕРИЯ SB

Двухступенчатые полугерметичные поршневые компрессоры с высоким КПД, являются надежными, компактными компрессорами с низкой вибрацией и минимальной величиной мертвого пространства. Конечное давление нагнетания у двухступенчатых компрессоров достигается с помощью двух последовательных ступеней сжатия. На первой ступени газ всасывается из испарителя, сжимается и направляется в промежуточный сосуд, из которого поступает на вторую ступень, где сжимаясь, достигает конечного давления нагнетания. Значение конечного давления нагнетания двух ступеней сжатия получается ниже, чем при подобном гипотетическом одноступенчатом сжатии, что приводит к снижению температуры нагнетания и повышению КПД, по сравнению с подобным одноступенчатым сжатием.

ТЕХНИЧЕСКИЕ ХАРАКТЕРИСТИКИ

4

Серия SP
Серия SB

МОДЕЛЬ SP		Н (ПОЛНОРАЗМЕРНЫЙ ЭЛЕКТРОДВИГАТЕЛЬ)					
		SP2H				SP4HF / SP4HN	
		0500	0600	0800	0900	1000	1200
		050E	060E	080E	090E	100E	120E
Номинальная мощность электродвигателя	л.с./кВт	5 / 3,7	6 / 4,4	8 / 5,9	9 / 6,6	10 / 7,5	12 / 8,9
Объемная производительность при 50/60 Гц	м ³ /ч	17,5 / 21	21 / 25,7	24,5 / 29,4	28 / 33,6	35 / 42	42 / 50,4
Количество цилиндров		2	2	2	2	4	4
Масса	кг	86	87	87	91	143	146
Количество масла	дм ³	1,8	1,8	1,8	1,8	2,6	2,6
Подогреватель картера		230 В, 120 Вт, РТС, 50/60 Гц				230 В, 220 Вт, 50/60 Гц	
Линия нагнетания, внутренний Ø	мм/ дюймы	16 / 5/8"	16 / 5/8"	22 / 7/8"	22 / 7/8"	22 / 7/8"	28 / 1"1/8
Линия всасывания, внутренний Ø	мм/ дюймы	28 / 1"1/8	28 / 1"1/8	28 / 1"1/8	28 / 1"1/8	28 / 1"1/8	35 / 1"3/8
Ступени регулирования производительности		-	-	-	-	100, 50%	100, 50%
Стандартный электродвигатель (с ВПО)		Δ 230 В, 3, 50 Гц Y 400 В, 3, 50 Гц				400 В, 3, 50 Гц 460 В, 3, 60 Гц ⁽¹⁾ ВПО	
Пусковой ток ВПО/ Прямой пуск (DOL)	[А]	-- / 54	-- / 60	-- / 85	-- / 97	71 / 110	75 / 125
Пусковой ток при схеме «звезда-треугольник»	[А]	54 / --	60 / --	85 / --	97 / --	--	--
Максимальный рабочий ток	[А]	12	14	16	20	24	27

МОДЕЛЬ SP		L (КОМПАКТНЫЙ ЭЛЕКТРОДВИГАТЕЛЬ)					
		SP2L				SP4LF / SP4LN	
		0300	0400	0500	0600	0600	0800
		030E	040E	050E	060E	060E	080E
Номинальная мощность электродвигателя	л.с./кВт	3 / 2	4 / 3	5 / 3,7	6 / 4,4	6 / 4,5	8 / 5,9
Объемная производительность при 50/60 Гц	м ³ /ч	17,5 / 21	21 / 25,7	24,5 / 29,4	28 / 33,6	35 / 42	42 / 50,4
Количество цилиндров		2	2	2	2	4	4
Масса	кг	84	85	85	86	134	139
Количество масла	дм ³	1,8	1,8	1,8	1,8	2,6	2,6
Подогреватель картера		230 В, 120 Вт, РТС, 50/60 Гц				230 В, 220 Вт, 50/60 Гц	
Линия нагнетания, внутренний Ø	мм/ дюймы	16 / 5/8"	16 / 5/8"	22 / 7/8"	22 / 7/8"	22 / 7/8"	28 1"1/8
Линия всасывания, внутренний Ø	мм/ дюймы	28 / 1"1/8	28 / 1"1/8	28 / 1"1/8	28 / 1"1/8	28 / 1"1/8	35 1"3/8
Ступени регулирования производительности		-	-	-	-	100, 50%	100, 50%
Стандартный электродвигатель (с ВПО)		Δ 230 В, 3, 50 Гц Y 400 В, 3, 50 Гц				400 В, 3, 50 Гц 460 В, 3, 60 Гц ⁽¹⁾ ВПО	
Пусковой ток ВПО/ Прямой пуск (DOL)	[А]	-- / 35	-- / 49	-- / 54	-- / 60	43 / 70	54 / 88
Пусковой ток при схеме «звезда-треугольник»	[А]	35 / --	49 / --	54 / --	60 / --	--	--
Максимальный рабочий ток	[А]	9	10	12	14	16	19

(1) Допустимое отклонение напряжения ± 10 %

H (ПОЛНОРАЗМЕРНЫЙ ЭЛЕКТРОДВИГАТЕЛЬ)										
SP4HF / SP4HN		SP4H				SP6H			SP8H	
1500	2000	2200	2500	3000	3500	3700	4000	5000	6000	7000
150E	200E	220E	250E	300E	350E	370E	400E	500E	600E	700E
15 / 11,2	20 / 14,9	22 / 16,4	25 / 18,7	30 / 22,4	35 / 26,1	37 / 27,6	40 / 29,9	50 / 37,3	60 / 45	70 / 52
49 / 58,8	56 / 67,2	64,7 / 77,6	75 / 90	86,1 / 103,3	102,9 / 123,5	112,5 / 135	129,1 / 154,9	154,4 / 185,3	186 / 224	222 / 268
4	4	4	4	4	4	6	6	6	8	8
152	155	193	206	209	238	241	246	250	345	350
2,6	2,6	3,7	3,7	3,7	3,7	4,2	4,2	4,2	5	5
230 В, 220 Вт, 50/60 Гц		230 В, 150 Вт, 50/60 Гц						230 В, 200 Вт, 50/60 Гц		
28 / 1"1/8	28 / 1"1/8	28 - 1 1/8"	28 - 1 1/8"	28 - 1 1/8"	35 - 1 3/8"	35 - 1 3/8"	35 - 1 3/8"	42 - 1 5/8"	54 / 2"1/8	54 / 2"1/8
42 / 1"5/8	42 / 1"5/8	42 - 1 5/8"	54 - 2 1/8"	54 - 2 1/8"	54 - 2 1/8"	54 - 2 1/8"	54 - 2 1/8"	54 - 2 1/8"	67 / 2" 5/8	67 / 2" 5/8
100, 50%	100, 50%	100,50%	100,50%	100,50%	100,50%	100,66,33%	100,66,33%	100,66,33%	100,75,50%	100,75,50%
400 В, 3, 50 Гц 460 В, 3, 60 Гц ⁽¹⁾ ВПО		400 В, 3, 50 Гц - 460 В, 3, 60 Гц ⁽¹⁾ ••••						400 В, 3, 50 Гц 460 В, 3, 60 Гц ⁽¹⁾ ВПО		
86 / 144	106 / 168	102 / 170	123 / 201	150 / 243	178 / 290	178 / 290	201 / 330	233 / 394	271 / 361	329 / 439
--	--	--	--	--	--	--	--	--	--	--
33	40	37	43	52	56	60	75	93	115	140

L (КОМПАКТНЫЙ ЭЛЕКТРОДВИГАТЕЛЬ)										
SP4LF / SP4LN		SP4L				SP6L			SP8L	
1000	1200	1500	1800	2200	2500	2700	3000	4000	5000	6000
100E	120E	150E	180E	220E	250E	270E	300E	400E	500E	600E
10 / 7,5	12 / 8,9	15 / 11,2	18 / 13,3	22 / 16,4	25 / 18,7	27 / 20,2	30 / 22,4	40 / 29,9	50 / 37	60 / 45
49 / 58,8	56 / 67,2	64,7 / 77,6	75 / 90	86,1 / 103,3	102,9 / 123,5	112,5 / 135	129,1 / 154,9	154,4 / 185,3	186 / 224	222 / 268
4	4	4	4	4	4	6	6	6	8	8
144	146	182	186	195	220	230	236	247	340	345
2,6	2,6	3,7	3,7	3,7	3,7	4,2	4,2	4,2	5	5
230 В, 220 Вт, 50/60 Гц		230 В, 150 Вт, 50/60 Гц						230 В, 200 Вт, 50/60 Гц		
28 1"1/8	28 1"1/8	28 - 1 1/8"	28 - 1 1/8"	28 - 1 1/8"	35 - 1 3/8"	35 - 1 3/8"	35 - 1 3/8"	42 - 1 5/8"	54 / 2"1/8	54 / 2"1/8
35 1"3/8	35 1"3/8	42 - 1 5/8"	42 - 1 5/8"	54 - 2 1/8"	54 - 2 1/8"	54 - 2 1/8"	54 - 2 1/8"	54 - 2 1/8"	67 / 2" 5/8	67 / 2" 5/8
100, 50%	100, 50%	100,50%	100,50%	100,50%	100,50%	100,66,33%	100,66,33%	100,66,33%	100,75,50%	100,75,50%
400 В, 3, 50 Гц 460 В, 3, 60 Гц ⁽¹⁾ ВПО		400 В, 3, 50 Гц - 460 В, 3, 60 Гц ⁽¹⁾ ••••						400 В, 3, 50 Гц 460 В, 3, 60 Гц ⁽¹⁾ ВПО		
71 / 110	75 / 125	88 / 146	102 / 170	102 / 170	123 / 201	123 / 201	150 / 243	201 / 330	237 / 316	271 / 361
--	--	--	--	--	--	--	--	--	--	--
24	27	29	33	39	43	48	54	75	97	115

(1) Допустимое отклонение напряжения $\pm 10\%$

ТЕХНИЧЕСКИЕ ХАРАКТЕРИСТИКИ

6

Серия SP
Серия SB

МОДЕЛЬ SB		SB4-1200	SB4-1400	SB6-1600	SB6-2000	SB6-2500	SB6-3000
		SB4-120E	SB4-140E	SB6-160E	SB6-200E	SB6-250E	SB6-300E
Номинальная мощность электродвигателя	л.с./кВт	18/8,8	14/10,3	16/11,8	20/14,7	25/18,4	30/22,1
Объемная производительность при 50/60 Гц, НД и ВД	м ³ /ч	43 / 27,6	51,5 / 27,6	64,7 / 32,4	75 / 37,5	86,1 / 43	102,9 / 51,5
Количество цилиндров		4	4	6	6	6	6
Масса	кг	202	206	215	225	235	242
Количество масла	дм ³	3,7	3,7	4,2	4,2	4,2	4,2
Подогреватель картера		230 В, 150 Вт, 50/60 Гц					
Линия нагнетания, внутренний Ø	мм/ дюймы	28 1" 1/8	28 1" 1/8	35 1" 3/8	35 1" 3/8	42 1" 5/8	42 1" 5/8
Линия всасывания, внутренний Ø	мм/ ±10 %	35 1" 3/8	35 1" 3/8	42 1" 5/8	42 1" 5/8	42 1" 5/8	42 1" 5/8
Стандартный электродвигатель (с ВПО)		400, 3, 50 Гц ⁽¹⁾					
Сила тока при заторможенном роторе	А	74/123	88/146	88/146	102/170	123/201	150/243
Максимальная потребляемая мощность	кВт	15	20	22	26	29	33
Максимальный рабочий ток	А	27	34	39	46	50	55

(1) Допустимое отклонение напряжения ± 10 %

ПРЕИМУЩЕСТВА

ГИБКОСТЬ, ПОЗВОЛЯЮЩАЯ ВЫПОЛНЯТЬ ШИРОКИЙ КРУГ ЗАДАЧ

СЕРИЯ SP

- Данная серия может использоваться как с хладагентом R22, так и с не содержащими хлор хладагентами R407C, R134a, R404A и R507 без выполнения каких-либо конструктивных изменений.
- Серия разработана специально для применения в системах кондиционирования воздуха и холодильных системах, работающих в среднетемпературном или низкотемпературном диапазоне; данная серия способна работать с температурой конденсации до 80 °С при использовании хладагента R134a и с температурой испарения до -40°С при использовании хладагентов R 22, R404 или R507.
- Поставляются либо агрегаты с «полноразмерным» электродвигателем (H) для систем кондиционирования воздуха, либо с «компактным» электродвигателем (L) для холодильных систем.
- Электродвигатель поставляется с устройством электронной защиты, основанной на контроле температуры, и рассчитан таким образом, чтобы показывая наилучшие характеристики производительности, обеспечить надёжность и безопасность эксплуатации.
- На нагнетательных и всасывающих сторонах компрессоров установлены пластинчатые клапаны, изготовленные из специальных материалов, позволяющих работать при низких температурах.

СЕРИЯ SB

- Данные двухступенчатые полугерметичные поршневые компрессоры могут работать с хладагентами R22, R404A-R507.
- Для дополнительного повышения КПД компрессора предусмотрена возможность установки переохладителя (поставляемого в качестве опции, встроенного или не встроенного). В результате газ, находящийся в промежуточном сосуде, перед сжатием во второй ступени будет охлаждаться за счет впрыска жидкого хладагента.
- Процесс смазки обеспечивается масляным насосом и внутренней системой возврата масла Вентури. Для защиты масляной системы от загрязнения служит высокоэффективный масляный фильтр, а для контроля перепада давления может быть установлено дифференциальное реле давления масла.

ЭФФЕКТИВНОСТЬ

ОПТИМИЗИРОВАННЫЙ ПРОЦЕСС СМАЗКИ

НАДЕЖНОСТЬ И БЕЗОПАСНОСТЬ ЭКСПЛУАТАЦИИ

БЕСШУМНОСТЬ И СТАБИЛЬНОСТЬ

КОМПАКТНОСТЬ И ПРОСТОТА УСТАНОВКИ

ПРОСТОЕ ТЕХНИЧЕСКОЕ ОБСЛУЖИВАНИЕ

РАБОЧИЙ ДИАПАЗОН

8

Серия SP
Серия SB

Серия SP

РАБОЧИЙ ДИАПАЗОН ПРИ ИСПОЛЬЗОВАНИИ ХЛАДАГЕНТОВ R404A – R507

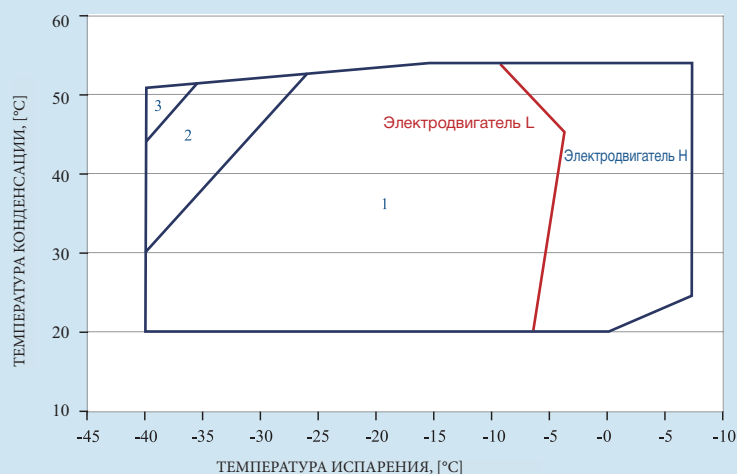

Предельные значения относятся к работе в режиме полной нагрузки

1 = Стандартное использование (температура газа на всасывании 25 °С)

2 = С дополнительным охлаждением

3 = С дополнительным охлаждением и максимальным перегревом газа на всасывании 20 К

РАБОЧИЙ ДИАПАЗОН ПРИ ИСПОЛЬЗОВАНИИ ХЛАДАГЕНТА R407C

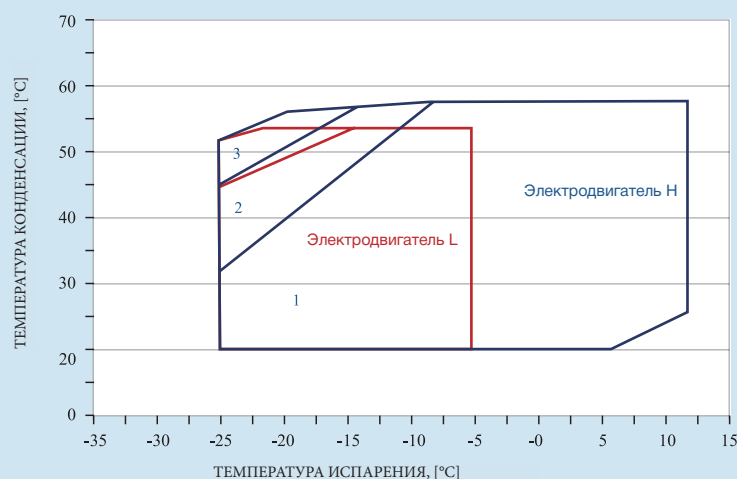

Предельные значения относятся к работе в режиме полной нагрузки

1 = Стандартное использование (температура газа на всасывании 25 °С)

2 = С дополнительным охлаждением

3 = С дополнительным охлаждением и максимальным перегревом газа на всасывании 20 К

РАБОЧИЙ ДИАПАЗОН

РАБОЧИЙ ДИАПАЗОН ПРИ ИСПОЛЬЗОВАНИИ ХЛАДАГЕНТА R22

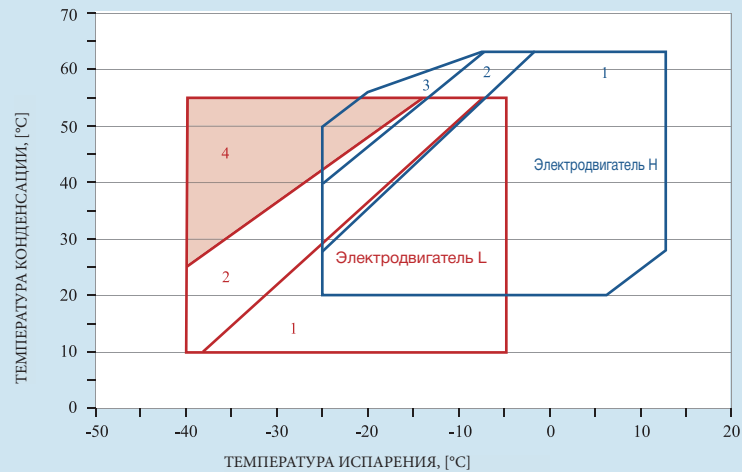

Предельные значения относятся к работе в режиме полной нагрузки

- 1 = Стандартное использование (температура газа на всасывании 25 °С)
- 2 = С дополнительным охлаждением
- 3 = С дополнительным охлаждением и максимальным перегревом газа на всасывании 20 К
- 3 = С дополнительным охлаждением и впрыском жидкости модулем контроля впрыска (LCM)
(Не применяется с моделями SP8H...SP8L)

РАБОЧИЙ ДИАПАЗОН ПРИ ИСПОЛЬЗОВАНИИ ХЛАДАГЕНТА 134a

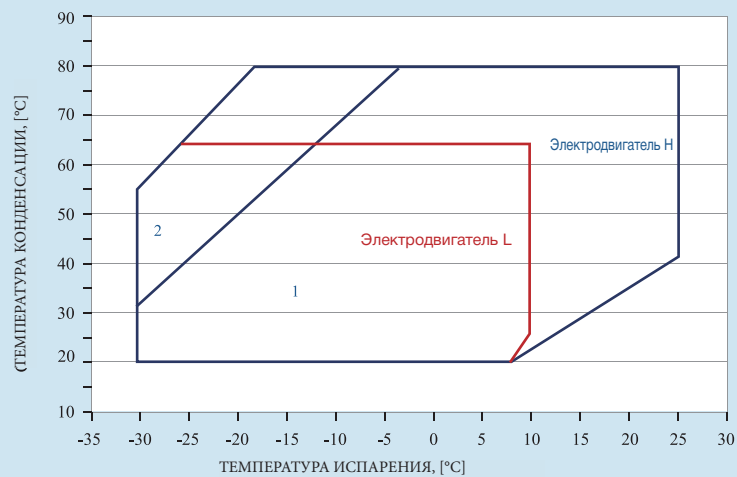

Предельные значения относятся к работе в режиме полной нагрузки

- 1 = Стандартное использование (температура газа на всасывании 25 °С)
- 2 = С дополнительным охлаждением

РАБОЧИЙ ДИАПАЗОН

10

Серия SP
Серия SB

Серия SB

РАБОЧИЙ ДИАПАЗОН ПРИ ИСПОЛЬЗОВАНИИ ХЛАДАГЕНТОВ R404A – R507

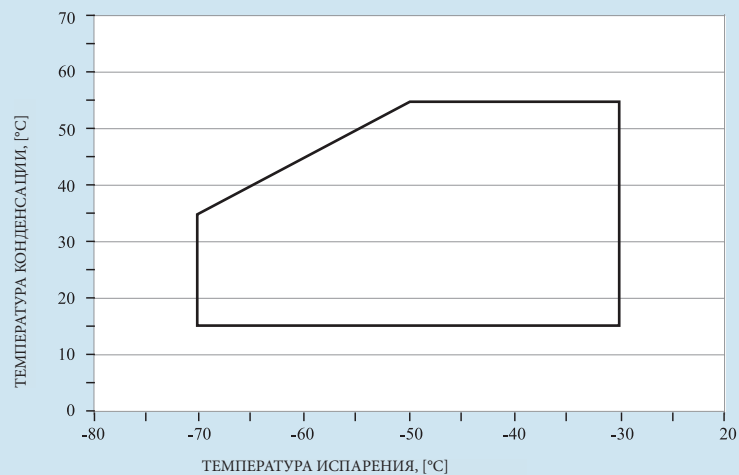

Предельные значения относятся к работе в режиме полной нагрузки

Перегрев газа на всасывании = 20 0С

РАБОЧИЙ ДИАПАЗОН ПРИ ИСПОЛЬЗОВАНИИ ХЛАДАГЕНТА R22

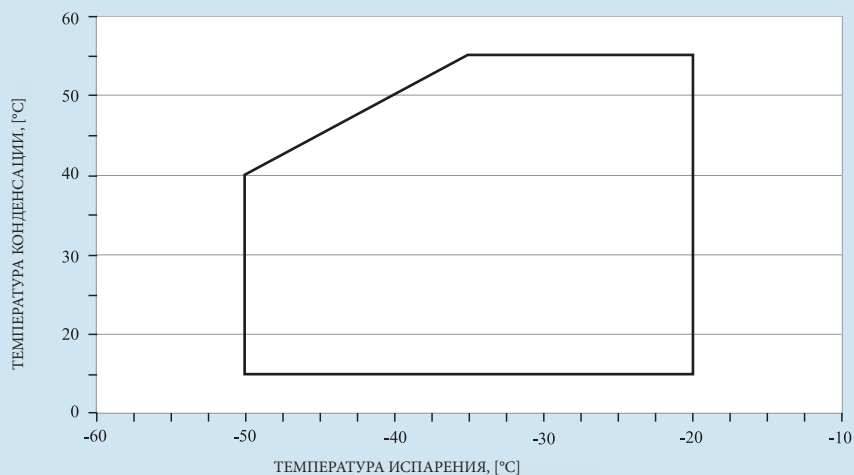

Предельные значения относятся к работе в режиме полной нагрузки

Перегрев газа на всасывании = 20 0С

ЭКСПЛУАТАЦИОННЫЕ ХАРАКТЕРИСТИКИ

Модель SP-H, хладагент R22

SP2-H-0500								
Tc	30		40		50		60	
Te	Pf	Pa	Pf	Pa	Pf	Pa	Pf	Pa
-25	5,1	2,4	4,4	2,5	3,7	2,5	-	-
-20	6,8	2,7	5,8	2,9	4,9	3,0	-	-
-15	8,7	3,0	7,6	3,3	6,4	3,5	-	-
-10	10,9	3,3	9,6	3,6	8,2	3,9	6,8	4,2
-5	13,4	3,5	11,8	3,9	10,3	4,3	8,7	4,7
0	16,2	3,6	14,4	4,2	12,6	4,7	10,8	5,2
5	19,3	3,7	17,3	4,4	15,3	5,0	13,3	5,6
10	22,8	3,8	20,6	4,6	18,3	5,3	16,1	6,0

SP2-H-0600								
Tc	30		40		50		60	
Te	Pf	Pa	Pf	Pa	Pf	Pa	Pf	Pa
-25	6,1	2,8	5,3	2,9	4,4	3,0	-	-
-20	8,1	3,2	7,0	3,4	5,9	3,6	-	-
-15	10,4	3,6	9,1	3,9	7,7	4,2	-	-
-10	13,1	3,9	11,5	4,3	9,8	4,7	6,2	5,0
-5	16,1	4,2	14,2	4,7	12,3	5,2	10,4	5,6
0	19,4	4,3	17,3	5,0	15,2	5,6	13,0	6,2
5	23,2	4,5	20,8	5,2	18,4	6,0	16,0	6,7
10	27,3	4,5	24,7	5,4	22,0	6,3	19,3	7,2

SP2-H-0800								
Tc	30		40		50		60	
Te	Pf	Pa	Pf	Pa	Pf	Pa	Pf	Pa
-25	7,1	3,3	6,1	3,4	5,1	3,4	-	-
-20	9,5	3,8	8,2	4,0	6,9	4,2	-	-
-15	12,2	4,2	10,6	4,5	9,0	4,8	-	-
-10	15,3	4,5	13,4	5,0	11,5	5,4	9,5	5,8
-5	18,8	4,8	16,6	5,4	14,4	6,0	12,1	6,5
0	22,7	5,0	20,2	5,8	17,7	6,5	15,1	7,2
5	27,0	5,2	24,3	6,1	21,4	7,0	18,6	7,8
10	31,9	5,2	28,8	6,3	25,7	7,3	22,5	8,4

SP2-H-0900								
Tc	30		40		50		60	
Te	Pf	Pa	Pf	Pa	Pf	Pa	Pf	Pa
-25	8,1	3,7	7,0	3,9	5,9	3,9	-	-
-20	10,8	4,3	9,3	4,6	7,8	4,7	-	-
-15	13,9	4,8	12,1	5,2	10,3	5,5	-	-
-10	17,5	5,2	15,3	5,7	13,1	6,2	10,9	6,6
-5	21,5	5,5	19,0	6,2	16,4	6,8	13,9	7,4
0	25,9	5,7	23,1	6,6	20,2	7,4	17,3	8,2
5	30,9	5,9	27,7	6,9	24,5	7,9	21,3	8,9
10	36,4	6,0	32,9	7,2	29,3	8,4	25,8	9,5

SP4-HF-1000/SP4-HN-1000								
Tc	30		40		50		60	
Te	Pf	Pa	Pf	Pa	Pf	Pa	Pf	Pa
-25	10,2	4,1	8,8	4,2	7,3	4,3	-	-
-20	13,5	4,7	11,7	5,0	9,8	5,2	-	-
-15	17,4	5,2	15,1	5,7	12,8	6,0	-	-
-10	21,8	5,7	19,1	6,3	16,4	6,8	13,6	7,2
-5	26,8	6,0	23,7	6,8	20,5	7,5	17,3	8,1
0	32,4	6,3	28,9	7,2	25,3	8,1	21,6	8,9
5	38,6	6,4	34,7	7,6	30,6	8,6	26,6	9,7
10	45,5	6,5	41,1	7,8	36,7	9,1	32,2	10,4

SP4-HF-1200/SP4-HN-1200								
Tc	30		40		50		60	
Te	Pf	Pa	Pf	Pa	Pf	Pa	Pf	Pa
-25	12,2	4,9	10,5	5,1	8,8	5,1	-	-
-20	16,2	5,6	14,0	6,0	11,8	6,2	-	-
-15	20,9	6,3	18,2	6,8	15,4	7,2	-	-
-10	26,2	6,8	22,9	7,5	19,6	8,1	16,4	8,6
-5	32,2	7,2	28,4	8,1	24,6	9,0	20,8	9,7
0	38,9	7,5	34,6	8,6	30,3	9,7	26,0	10,7
5	46,4	7,7	41,6	9,1	36,8	10,4	31,9	11,6
10	54,6	7,6	49,4	9,4	44,0	11,0	38,6	12,5

SP4-HF-1500/SP4-HN-1500								
Tc	30		40		50		60	
Te	Pf	Pa	Pf	Pa	Pf	Pa	Pf	Pa
-25	14,2	5,7	12,3	5,9	10,3	6,0	-	-
-20	18,9	6,5	16,4	7,0	13,7	7,2	-	-
-15	24,4	7,3	21,2	7,9	17,9	8,4	-	-
-10	30,5	7,9	26,8	8,8	22,9	9,5	19,1	10,1
-5	37,5	8,4	33,2	9,5	28,7	10,5	24,3	11,3
0	45,4	8,8	40,4	10,1	35,4	11,3	30,3	12,5
5	54,1	9,0	48,5	10,6	42,9	12,1	37,2	13,6
10	63,7	9,1	57,6	11,0	51,3	12,8	45,1	14,6

SP4-HF-2000/SP4-HN-2000								
Tc	30		40		50		60	
Te	Pf	Pa	Pf	Pa	Pf	Pa	Pf	Pa
-25	16,3	6,5	14,0	6,8	11,7	6,8	-	-
-20	21,6	7,5	18,7	8,0	15,7	8,3	-	-
-15	27,8	8,3	24,2	9,0	20,5	9,6	-	-
-10	34,9	9,0	30,6	10,0	26,2	10,8	21,8	11,5
-5	42,9	9,6	37,9	10,8	32,8	11,9	27,7	13,0
0	51,9	10,0	46,2	11,5	40,4	12,9	34,6	14,3
5	61,8	10,3	55,5	12,1	49,0	13,8	42,5	15,5
10	72,8	10,4	65,8	12,5	58,7	14,6	51,5	16,4

SP4-H-2200								
Tc	30		40		50		60	
Te	Pf	Pa	Pf	Pa	Pf	Pa	Pf	Pa
-25	18,7	7,8	16,4	8,8	14,2	9,6	-	-
-20	23,9	8,9	21,0	10,1	18,2	11,1	-	-
-15	30,3	9,8	26,8	11,2	23,4	12,4	-	-
-10	38,0	10,6	33,8	12,2	29,8	13,7	25,9	15,2
-5	47,1	11,3	42,1	13,0	37,3	14,9	32,7	16,8
0	57,4	11,9	51,7	13,8	46,1	15,9	40,7	18,3
5	69,1	12,3	62,4	14,5	56,0	16,9	49,7	19,6
10	82,2	12,6	74,5	15,0	67,1	17,8	59,9	21,0

SP4-H-2500								
Tc	30		40		50		60	
Te	Pf	Pa	Pf	Pa	Pf	Pa	Pf	Pa
-25	21,7	9,0	19,0	10,3	16,4	11,1	-	-
-20	27,7	10,3	24,3	11,7	21,1	12,8	-	-
-15	35,1	11,4	31,1	13,0	27,2	14,4	-	-
-10	44,1	12,3	39,2	14,1	34,6	15,9	30,1	17,7
-5	54,6	13,1	48,8	15,1	43,3	17,2	38,0	19,5
0	66,6	13,8	59,9	16,0	53,4	18,5	47,2	21,2
5	80,2	14,3	72,4	16,8	64,9	19,6	57,6	22,8
10	95,3	14,7	86,4	17,4	77,8	20,7	69,4	24,3

ЭКСПЛУАТАЦИОННЫЕ ХАРАКТЕРИСТИКИ

12

Серия SP
Серия SB

SP4-H-3000								
Tc	30		40		50		60	
Te	Pf	Pa	Pf	Pa	Pf	Pa	Pf	Pa
-25	24,9	10,4	21,8	11,8	18,8	12,7	-	-
-20	31,7	11,8	27,9	13,4	24,2	14,7	-	-
-15	40,3	13,1	35,6	14,9	31,2	16,5	-	-
-10	50,6	14,1	45,0	16,2	39,6	18,2	34,5	20,3
-5	62,6	15,0	56,0	17,3	49,7	19,8	43,5	22,3
0	76,4	15,8	68,7	18,4	61,3	21,2	54,1	24,3
5	92,0	16,4	83,1	19,2	74,4	22,5	66,1	26,1
10	109,3	16,8	99,1	20,0	89,2	23,7	79,6	27,9

SP4-H-3500								
Tc	30		40		50		60	
Te	Pf	Pa	Pf	Pa	Pf	Pa	Pf	Pa
-25	29,8	12,4	26,1	14,1	22,5	15,2	-	-
-20	37,9	14,1	33,4	16,0	29,0	17,6	-	-
-15	48,2	15,6	42,6	17,8	37,3	19,8	-	-
-10	60,5	16,9	53,8	19,3	47,4	21,8	41,2	24,2
-5	74,8	18,0	67,0	20,7	59,4	23,6	52,0	26,7
0	91,3	18,9	82,1	22,0	73,2	25,3	64,6	29,0
5	109,9	19,6	99,3	23,0	89,0	26,9	79,0	31,2
10	130,7	20,1	118,5	23,9	106,6	28,3	95,2	33,3

SP6-H-3700								
Tc	30		40		50		60	
Te	Pf	Pa	Pf	Pa	Pf	Pa	Pf	Pa
-25	32,6	13,6	28,5	15,4	24,6	16,7	-	-
-20	41,5	15,4	36,5	17,5	31,7	19,3	-	-
-15	52,7	17,1	46,6	19,5	40,8	21,6	-	-
-10	66,2	18,5	58,9	21,2	51,9	23,9	45,1	26,5
-5	81,9	19,7	73,3	22,7	65,0	25,9	57,0	29,2
0	99,9	20,6	89,9	24,0	80,1	27,7	70,7	31,8
5	120,3	21,4	108,7	25,2	97,4	29,4	86,5	34,2
10	143,0	22,0	129,6	26,2	116,7	31,0	104,1	36,5

SP6-H-4000								
Tc	30		40		50		60	
Te	Pf	Pa	Pf	Pa	Pf	Pa	Pf	Pa
-25	37,5	15,6	32,8	17,7	28,3	19,2	-	-
-20	47,7	17,7	42,0	20,2	36,4	22,1	-	-
-15	60,6	19,6	53,6	22,4	46,9	24,9	-	-
-10	76,1	21,2	67,7	24,3	59,6	27,4	54,8	30,5
-5	94,1	22,6	84,2	26,1	74,7	29,7	65,5	33,6
0	114,9	23,7	103,3	27,6	92,1	31,9	81,3	36,5
5	138,3	24,6	124,9	28,9	111,9	33,8	99,4	39,3
10	164,4	25,3	149,0	30,1	134,1	35,6	119,7	41,9

SP6-H-5000								
Tc	30		40		50		60	
Te	Pf	Pa	Pf	Pa	Pf	Pa	Pf	Pa
-25	44,8	18,6	39,2	21,1	38,8	22,9	-	-
-20	57,0	21,2	50,2	24,1	43,5	26,5	-	-
-15	72,4	23,5	64,0	26,7	56,0	29,7	-	-
-10	90,9	25,4	80,9	29,1	71,2	32,8	61,9	36,4
-5	112,5	27,0	100,7	31,2	89,2	35,5	78,2	40,1
0	137,3	28,4	123,4	33,0	110,1	38,1	97,2	43,6
5	165,3	29,4	149,2	34,6	133,7	40,4	118,8	47,0
10	196,4	30,2	178,1	35,9	160,3	42,6	143,1	50,1

SP8-H-6000								
Tc	30		40		50		60	
Te	Pf	Pa	Pf	Pa	Pf	Pa	Pf	Pa
-25	59,8	23,3	47,6	24,9	40,3	26,0	-	-
-20	74,6	25,9	61,7	28,2	53,5	30,0	-	-
-15	91,9	28,2	78,1	31,3	68,6	33,9	-	-
-10	112,2	30,3	97,2	34,2	86,1	37,6	73,9	40,4
-5	135,8	32,1	119,3	36,8	106,3	41,0	91,9	44,8
0	163,1	33,6	144,8	39,2	129,7	44,3	112,7	49,0
5	194,5	34,8	174,1	41,3	156,5	47,3	136,6	53,0
10	230,3	35,7	207,5	43,1	187,1	50,1	164,1	56,8

SP8-H-7000								
Tc	30		40		50		60	
Te	Pf	Pa	Pf	Pa	Pf	Pa	Pf	Pa
-25	71,4	27,8	56,8	29,8	48,1	31,0	-	-
-20	89,0	30,9	73,7	33,7	63,8	35,8	-	-
-15	109,7	33,7	93,3	37,4	81,9	40,4	-	-
-10	133,9	36,2	116,0	40,8	102,8	44,8	88,2	48,3
-5	162,1	38,3	142,4	44,0	126,9	49,0	109,7	53,5
0	194,7	40,1	172,9	46,8	154,8	52,9	134,5	58,5
5	232,1	41,6	207,8	49,3	186,7	56,5	163,1	63,3
10	274,9	42,7	247,6	51,5	223,3	59,8	195,8	67,8

УСЛОВНЫЕ ОБОЗНАЧЕНИЯ

Pf – Холодопроизводительность, кВт

Pa – Потребляемая мощность, кВт

Te – Температура испарения, °C

Tc – Температура конденсации, °C

Частота 50 Гц

Переохлаждение жидкости 5 К

Перегрев всасываемого пара 10 К

 Указывает на необходимость дополнительного охлаждения (см. рабочий диапазон).

Предельные значения относятся к работе в режиме полной нагрузки при частоте 50 Гц.

Данные при различных рабочих условиях см. в программе подбора оборудования компании RefComp LEONARDO.

ЭКСПЛУАТАЦИОННЫЕ ХАРАКТЕРИСТИКИ

Модель SP-L, хладагент R22

SP2-L-0300								
Tc	30		40		50		55	
Te	Pf	Pa	Pf	Pa	Pf	Pa	Pf	Pa
-40	1,5	1,7	1,5	1,5	1,3	1,5	1,0	1,5
-35	2,5	1,9	2,3	1,9	1,9	1,9	1,6	2,0
-30	3,6	2,1	3,3	2,2	2,8	2,4	2,4	2,5
-25	5,1	2,4	4,5	2,5	3,8	2,8	3,5	2,9
-20	6,7	2,6	5,9	2,9	5,1	3,2	4,7	3,4
-15	8,6	2,8	7,6	3,2	6,6	3,6	6,1	3,8
-10	10,7	3,0	9,5	3,5	8,4	4,0	7,8	4,2
-5	13,0	3,3	11,6	3,8	10,3	4,4	9,7	4,7

SP2-L-0400								
Tc	30		40		50		55	
Te	Pf	Pa	Pf	Pa	Pf	Pa	Pf	Pa
-40	1,8	2,0	1,8	1,8	1,5	1,8	1,2	1,8
-35	3,0	2,3	2,8	2,2	2,3	2,3	2,0	2,4
-30	4,4	2,5	4,0	2,6	3,3	2,8	2,9	3,0
-25	6,1	2,8	5,4	3,0	4,6	3,3	4,2	3,5
-20	8,0	3,1	7,1	3,4	6,2	3,8	5,6	4,0
-15	10,3	3,4	9,1	3,8	8,0	4,3	7,4	4,6
-10	12,8	3,6	11,4	4,2	10,0	4,8	9,4	5,1
-5	15,6	3,9	13,9	4,6	12,4	5,2	11,6	5,6

SP2-L-0500								
Tc	30		40		50		55	
Te	Pf	Pa	Pf	Pa	Pf	Pa	Pf	Pa
-40	2,1	2,4	2,1	2,1	1,8	2,1	1,4	2,1
-35	3,4	2,7	3,2	2,6	2,7	2,7	2,3	2,8
-30	5,1	3,0	4,6	3,1	3,9	3,3	3,4	3,4
-25	7,1	3,3	6,3	3,5	5,4	3,9	4,9	4,1
-20	9,4	3,6	8,3	4,0	7,2	4,4	6,6	4,7
-15	12,0	3,9	10,6	4,4	9,3	5,0	8,6	5,3
-10	15,0	4,2	13,3	4,9	11,7	5,5	10,9	5,9
-5	18,2	4,5	16,3	5,3	14,4	6,1	13,6	6,5

SP2-L-0600								
Tc	30		40		50		55	
Te	Pf	Pa	Pf	Pa	Pf	Pa	Pf	Pa
-40	2,4	2,7	2,4	2,4	2,0	2,4	1,6	2,4
-35	3,9	3,0	3,7	2,9	3,1	3,0	2,6	3,2
-30	5,8	3,4	5,3	3,5	4,4	3,7	3,9	3,9
-25	8,1	3,7	7,2	4,0	6,2	4,4	5,6	4,6
-20	10,7	4,1	9,5	4,5	8,2	5,0	7,5	5,3
-15	13,7	4,4	12,2	5,0	10,6	5,7	9,8	6,0
-10	17,1	4,8	15,2	5,5	13,4	6,3	12,5	6,7
-5	20,9	5,1	18,6	6,1	16,5	6,9	15,5	7,3

SP4-LF-0600/SP4-LN-0600								
Tc	30		40		50		55	
Te	Pf	Pa	Pf	Pa	Pf	Pa	Pf	Pa
-40	3,0	3,2	3,0	2,8	2,5	2,8	2,0	2,9
-35	4,9	3,5	4,6	3,5	3,8	3,6	3,3	3,7
-30	7,3	4,0	6,6	4,1	5,6	4,4	4,9	4,6
-25	10,1	4,4	9,0	4,7	7,7	5,2	6,9	5,4
-20	13,4	4,8	11,9	5,3	10,3	5,9	9,4	6,3
-15	17,1	5,2	15,2	5,9	13,2	6,7	12,3	7,1
-10	21,4	5,6	19,0	6,5	16,7	7,4	15,6	7,9
-5	26,1	6,1	23,2	7,1	20,6	8,4	19,4	8,6

SP4-LF-0800/SP4-LN-0800								
Tc	30		40		50		55	
Te	Pf	Pa	Pf	Pa	Pf	Pa	Pf	Pa
-40	3,6	3,8	3,6	3,4	3,0	3,3	2,4	3,4
-35	5,9	4,3	5,5	4,2	4,6	4,3	3,9	4,5
-30	8,8	4,7	7,9	4,9	6,7	5,3	5,9	5,5
-25	12,1	5,2	10,8	5,6	9,2	6,2	8,3	6,5
-20	16,1	5,7	14,3	6,4	12,3	7,1	11,3	7,5
-15	20,6	6,2	18,3	7,1	15,9	8,0	14,7	8,5
-10	25,6	6,8	22,8	7,8	20,1	8,9	18,7	9,4
-5	31,3	7,3	27,9	8,6	24,7	9,8	23,2	10,4

SP4-LF-1000/SP4-LN-1000								
Tc	30		40		50		55	
Te	Pf	Pa	Pf	Pa	Pf	Pa	Pf	Pa
-40	4,2	4,4	4,2	4,0	3,5	3,9	2,9	4,0
-35	6,9	5,0	6,4	4,8	5,4	5,0	4,6	5,2
-30	10,2	5,5	9,2	5,7	7,8	6,1	6,9	6,4
-25	14,2	6,1	12,6	6,6	10,8	7,2	9,7	7,6
-20	18,8	6,7	16,6	7,4	14,4	8,3	13,2	8,8
-15	24,0	7,3	21,3	8,3	18,6	9,4	17,2	9,9
-10	29,9	7,9	26,6	9,1	23,4	10,4	21,8	11,0
-5	36,5	8,5	32,5	10,0	28,8	11,4	27,1	12,1

SP4-LF-1200/SP4-LN-1200								
Tc	30		40		50		55	
Te	Pf	Pa	Pf	Pa	Pf	Pa	Pf	Pa
-40	4,8	5,1	4,8	4,6	4,0	4,5	3,3	4,6
-35	7,9	5,7	7,4	5,5	6,1	5,7	5,2	6,0
-30	11,7	6,3	10,6	6,5	8,9	7,0	7,8	7,3
-25	16,2	7,0	14,4	7,5	12,3	8,2	11,1	8,7
-20	21,4	7,6	19,0	8,5	16,4	9,5	15,0	10,0
-15	27,4	8,3	24,3	9,5	21,2	10,7	19,7	11,3
-10	34,2	9,0	30,4	10,4	26,7	11,9	25,0	12,6
-5	41,7	9,7	37,2	11,4	33,0	13,0	31,0	13,8

SP4-L-1500								
Tc	30		40		50		55	
Te	Pf	Pa	Pf	Pa	Pf	Pa	Pf	Pa
-40	6,9	4,7	5,8	4,9	4,8	4,9	4,5	4,8
-35	9,7	5,7	8,2	6,0	7,0	6,4	6,5	6,4
-30	13,2	6,6	11,3	7,3	9,7	7,9	9,0	8,1
-25	17,5	7,6	15,1	8,5	13,1	9,4	12,2	9,8
-20	22,7	8,6	19,8	9,8	17,4	10,9	16,3	11,5
-15	29,1	9,6	25,6	11,0	22,7	12,5	21,4	13,1
-10	36,8	10,6	32,7	12,2	29,2	14,0	27,7	14,8
-5	45,9	11,5	41,1	13,4	37,1	15,5	35,4	16,4

SP4-L-1800								
Tc	30		40		50		55	
Te	Pf	Pa	Pf	Pa	Pf	Pa	Pf	Pa
-40	8,0	5,5	6,7	5,6	5,6	5,7	5,2	5,6
-35	11,3	6,6	9,5	7,0	8,1	7,4	7,5	7,5
-30	15,3	7,7	13,1	8,4	11,2	9,1	10,4	9,4
-25	20,3	8,9	17,5	9,9	15,2	10,9	14,2	11,3
-20	26,4	10,0	23,0	11,3	20,1	12,7	18,9	13,3
-15	33,8	11,2	29,7	12,8	26,3	14,5	24,9	15,2
-10	42,7	12,3	37,9	14,2	33,9	16,2	32,2	17,2
-5	53,2	13,3	47,7	15,6	43,0	17,9	41,0	19,1

ЭКСПЛУАТАЦИОННЫЕ ХАРАКТЕРИСТИКИ

14

Серия SP
Серия SB

SP4-L-2200								
Tc	30		40		50		55	
Te	Pf	Pa	Pf	Pa	Pf	Pa	Pf	Pa
-40	9,2	6,3	7,7	6,5	6,4	6,5	5,9	6,4
-35	13,0	7,5	10,9	8,0	9,3	8,5	8,6	8,6
-30	17,6	8,8	15,0	9,7	12,8	10,5	12,0	10,8
-25	23,3	10,2	20,0	11,3	17,4	12,5	16,3	13,0
-20	30,3	11,5	26,3	13,0	23,1	14,6	21,7	15,2
-15	38,7	12,8	34,1	14,7	30,2	16,6	28,5	17,5
-10	48,9	14,1	43,5	16,3	38,9	18,6	36,9	19,7
-5	61,0	15,3	54,7	17,8	49,3	20,6	47,0	21,9

SP4-L-2500								
Tc	30		40		50		55	
Te	Pf	Pa	Pf	Pa	Pf	Pa	Pf	Pa
-40	11,0	7,5	9,2	7,7	7,7	7,8	7,1	7,7
-35	15,5	9,0	13,1	9,6	11,1	10,1	10,3	10,2
-30	21,0	10,6	17,9	11,6	15,3	12,5	14,3	12,9
-25	27,8	12,2	24,0	13,5	20,8	15,0	19,4	15,5
-20	36,2	13,7	31,5	15,5	27,6	17,4	26,0	18,2
-15	46,3	15,3	40,7	17,5	36,1	19,8	34,1	20,9
-10	58,5	16,8	52,0	19,5	46,5	22,2	44,1	23,6
-5	73,0	18,3	65,4	21,3	59,0	24,6	56,2	26,1

SP6-L-2700								
Tc	30		40		50		55	
Te	Pf	Pa	Pf	Pa	Pf	Pa	Pf	Pa
-40	12,1	8,3	10,1	8,5	8,4	8,6	7,8	8,4
-35	17,0	9,9	14,3	10,5	12,1	11,1	11,2	11,2
-30	23,0	11,6	19,6	12,6	16,8	13,7	15,6	14,1
-25	30,4	13,3	26,2	14,8	22,7	16,4	21,3	17,0
-20	39,6	15,0	34,5	17,0	30,2	19,1	28,4	19,9
-15	50,7	16,8	44,6	19,2	39,5	21,7	37,3	22,9
-10	64,0	18,4	56,9	21,3	50,8	24,3	48,3	25,8
-5	79,8	20,0	71,6	23,3	64,6	26,9	61,5	28,6

SP6-L-3000								
Tc	30		40		50		55	
Te	Pf	Pa	Pf	Pa	Pf	Pa	Pf	Pa
-40	13,9	9,5	11,6	9,7	9,7	9,8	8,9	9,7
-35	19,5	11,3	16,4	12,1	13,9	12,7	12,9	12,9
-30	26,4	13,3	22,5	14,5	19,3	15,7	18,0	16,2
-25	35,0	15,3	30,1	17,0	26,1	18,8	24,5	19,5
-20	45,5	17,3	39,6	19,6	34,7	21,9	32,7	22,9
-15	58,2	19,3	51,3	22,1	45,4	25,0	42,9	26,3
-10	73,6	21,2	65,4	24,5	58,4	28,0	55,5	29,6
-5	91,8	23,0	82,3	26,8	74,2	30,9	70,7	32,9

SP6-L-4000								
Tc	30		40		50		55	
Te	Pf	Pa	Pf	Pa	Pf	Pa	Pf	Pa
-40	16,6	11,3	13,8	11,6	11,6	11,8	10,7	11,6
-35	23,3	13,6	19,6	14,4	16,6	15,2	15,4	15,4
-30	31,6	15,9	26,9	17,4	23,1	18,8	21,5	19,3
-25	41,8	18,3	36,0	20,4	31,2	22,5	29,2	23,3
-20	54,4	20,7	47,3	23,4	41,5	26,2	39,0	27,4
-15	69,6	23,0	61,2	26,4	54,2	29,8	51,3	31,4
-10	87,9	25,3	78,1	29,3	69,8	33,4	66,3	35,4
-5	109,7	27,5	98,3	32,1	88,7	36,9	84,5	39,3

SP8-L-5000								
Tc	30		40		50		55	
Te	Pf	Pa	Pf	Pa	Pf	Pa	Pf	Pa
-40	-	-	-	-	-	-	-	-
-35	36,2	17,4	24,7	17,7	-	-	-	-
-30	47,0	20,1	35,2	21,3	-	-	-	-
-25	59,6	22,9	47,4	24,8	40,0	26,0	-	-
-20	74,3	25,6	61,4	28,4	53,0	30,4	-	-
-15	91,6	28,2	77,8	31,7	68,1	34,7	63,3	35,4
-10	111,7	30,4	96,7	34,8	85,5	38,7	79,9	39,9
-5	135,0	32,3	118,7	37,5	105,7	42,3	99,0	44,1

SP8-L-6000								
Tc	30		40		50		55	
Te	Pf	Pa	Pf	Pa	Pf	Pa	Pf	Pa
-40	-	-	-	-	-	-	-	-
-35	43,6	20,7	29,4	21,2	-	-	-	-
-30	56,1	24,0	42,0	25,4	-	-	-	-
-25	71,1	27,4	56,5	29,7	47,8	31,0	-	-
-20	88,7	30,6	73,3	33,9	63,3	36,3	-	-
-15	109,3	33,6	92,8	37,9	81,3	41,4	75,6	42,2
-10	133,3	36,3	115,5	41,6	102,1	46,2	95,3	47,6
5	161,2	38,5	141,7	44,8	126,2	50,5	118,2	52,6

УСЛОВНЫЕ ОБОЗНАЧЕНИЯ

Pf – Холодопроизводительность, кВт

Pa – Потребляемая мощность, кВт

Te – Температура испарения, °C

Tc – Температура конденсации, °C

Частота 50 Гц

Переохлаждение жидкости 5 К

Перегрев всасываемого пара 10 К

 Указывает на необходимость дополнительного охлаждения (см. рабочий диапазон).

Предельные значения относятся к работе в режиме полной нагрузки при частоте 50 Гц.

Данные при различных рабочих условиях см. в программе подбора оборудования компании RefComp LEONARDO.

ЭКСПЛУАТАЦИОННЫЕ ХАРАКТЕРИСТИКИ

Модель SP-H, хладагент R407C

SP2-H-050E									SP2-H-060E								
Tc	30		40		50		58		Tc	30		40		50		58	
Te	Pf	Pa	Pf	Pa	Pf	Pa	Pf	Pa	Te	Pf	Pa	Pf	Pa	Pf	Pa	Pf	Pa
-25	4,3	1,8	3,4	1,9	2,8	1,9	-	-	-25	5,2	2,2	4,1	2,3	3,4	2,3	-	-
-20	5,7	2,2	4,6	2,3	3,7	2,4	-	-	-20	6,8	2,6	5,5	2,8	4,5	2,9	-	-
-15	7,5	2,5	6,2	2,7	5,1	2,9	-	-	-15	6,9	3,0	7,4	3,3	6,4	3,4	-	-
-10	9,6	2,8	8,2	3,1	6,8	3,3	-	-	-10	11,6	3,3	9,8	3,7	8,2	3,9	-	-
-5	12,2	3,0	10,6	6,4	8,9	3,7	7,6	3,9	-5	14,7	3,5	12,7	4,0	10,7	4,4	9,1	4,7
0	15,3	3,1	13,3	3,6	11,4	4,0	9,8	4,4	0	18,3	3,7	16,0	4,3	13,7	4,8	11,7	5,2
5	18,7	3,2	16,5	3,8	14,2	4,4	12,3	4,8	5	22,4	3,9	19,8	4,6	17,1	5,2	14,8	5,7
10	22,5	3,3	20,1	4,0	17,5	4,7	15,3	5,1	10	27,0	3,9	24,1	4,8	21,0	5,5	18,3	6,1

SP2-H-050E									SP2-H-090E								
Tc	30		40		50		58		Tc	30		40		50		58	
Te	Pf	Pa	Pf	Pa	Pf	Pa	Pf	Pa	Te	Pf	Pa	Pf	Pa	Pf	Pa	Pf	Pa
-25	6,0	2,5	4,7	2,6	3,9	2,6	-	-	-25	6,9	2,9	5,4	3,0	4,5	3,0	-	-
-20	7,9	3,0	6,4	3,2	5,2	3,3	-	-	-20	9,1	3,5	7,3	3,7	6,0	3,8	-	-
-15	10,4	3,5	8,6	3,8	7,1	4,0	-	-	-15	11,9	3,9	9,9	4,3	8,1	4,5	-	-
-10	13,5	3,8	11,4	4,2	9,5	4,6	-	-	-10	15,4	4,4	13,1	4,8	10,9	5,2	-	-
-5	17,1	4,1	14,8	4,7	12,4	5,1	10,6	5,4	-5	19,6	4,7	16,9	5,3	14,2	5,8	12,1	6,2
0	21,4	4,3	18,7	5,0	15,9	5,6	13,7	6,0	0	24,4	4,9	21,4	5,7	18,2	6,4	15,6	6,9
5	26,2	4,5	23,1	5,3	19,9	6,0	17,3	6,6	5	29,9	5,1	26,5	6,0	22,8	6,9	19,7	7,5
10	31,5	4,6	28,2	5,6	24,5	6,4	21,4	7,1	10	36,0	5,2	32,2	6,3	28,0	7,3	24,4	8,1

SP4-HF-100E/SP4-HN-100E									SP4-HF-120E/SP4-HN-120E								
Tc	30		40		50		58		Tc	30		40		50		58	
Te	Pf	Pa	Pf	Pa	Pf	Pa	Pf	Pa	Te	Pf	Pa	Pf	Pa	Pf	Pa	Pf	Pa
-25	8,6	3,6	6,8	3,7	5,6	3,8	-	-	-25	10,3	4,3	8,1	4,5	6,7	4,5	-	-
-20	11,4	4,3	9,2	4,6	7,5	4,8	-	-	-20	13,6	5,2	11,0	5,5	9,0	5,7	-	-
-15	14,9	4,9	12,4	5,4	10,2	5,7	-	-	-15	17,9	5,9	14,8	6,4	12,2	6,8	-	-
-10	19,3	5,4	16,3	6,0	13,6	6,5	-	-	-10	23,1	6,5	19,6	7,2	16,3	7,8	-	-
-5	24,5	5,8	21,1	6,6	17,8	7,3	15,2	7,7	-5	29,4	7,0	25,3	7,9	21,3	8,7	18,2	9,3
0	30,5	6,2	26,7	7,1	22,8	7,9	19,5	8,6	0	36,6	7,4	32,0	8,5	27,3	9,5	23,4	10,3
5	37,4	6,4	33,1	7,5	28,5	8,6	24,7	9,4	5	44,8	7,6	39,7	9,0	34,2	10,3	29,6	11,2
10	45,0	6,5	40,2	7,9	35,0	9,2	30,5	10,1	10	54,1	7,8	48,3	9,5	42,0	11,0	36,7	12,2

SP4-HF-150E/SP4-HN-150E									SP4-HF-200E/SP4-HN-200E								
Tc	30		40		50		58		Tc	30		40		50		58	
Te	Pf	Pa	Pf	Pa	Pf	Pa	Pf	Pa	Te	Pf	Pa	Pf	Pa	Pf	Pa	Pf	Pa
-25	12,1	5,0	9,5	5,2	7,8	5,3	-	-	-25	13,8	5,7	10,9	6,0	9,0	6,0	-	-
-20	15,9	6,0	12,9	6,4	10,5	6,7	-	-	-20	18,2	6,9	14,7	7,4	12,0	7,6	-	-
-15	20,9	6,9	17,3	7,5	14,2	7,9	-	-	-15	23,9	7,9	19,8	8,6	16,3	9,1	-	-
-10	27,0	7,6	22,9	8,4	19,0	9,1	-	-	-10	30,9	8,7	26,2	9,6	21,7	10,4	-	-
-5	34,3	8,2	29,6	9,3	24,9	10,2	21,2	10,8	-5	39,2	9,3	33,8	10,6	28,5	11,6	24,2	12,4
0	42,7	8,6	37,4	9,9	31,9	11,1	27,3	12,0	0	48,8	9,8	42,7	11,4	36,4	12,7	31,3	13,7
5	52,3	8,9	46,3	10,5	39,9	12,0	34,5	13,1	5	59,8	10,2	52,9	12,0	45,6	13,7	39,5	15,0
10	63,1	9,1	56,3	11,0	49,0	12,8	42,8	14,2	10	72,1	10,4	64,4	12,6	56,0	14,7	48,9	16,2

SP4-H-220E									SP4-H-250E								
Tc	30		40		50		58		Tc	30		40		50		58	
Te	Pf	Pa	Pf	Pa	Pf	Pa	Pf	Pa	Te	Pf	Pa	Pf	Pa	Pf	Pa	Pf	Pa
-25	15,9	7,2	12,5	8,2	10,3	9,0	-	-	-25	18,5	8,4	14,6	9,5	12,0	10,4	-	-
-20	21,0	8,1	17,0	9,4	13,9	10,4	-	-	-20	24,3	9,4	19,7	10,9	16,1	12,1	-	-
-15	27,6	9,0	22,9	10,4	18,8	11,8	-	-	-15	32,0	10,4	26,5	12,1	21,8	13,7	-	-
-10	35,7	9,7	30,2	11,4	25,1	13,0	-	-	-10	41,4	11,3	35,0	13,2	29,1	15,1	-	-
-5	45,3	10,3	39,0	12,2	32,9	14,2	28,0	15,9	-5	52,5	12,0	45,3	14,2	38,1	16,5	32,5	18,4
0	56,4	10,9	49,3	13,0	42,1	15,3	36,1	17,2	0	65,4	12,6	57,2	15,0	48,8	17,7	41,9	20,0
5	69,1	11,3	61,1	13,6	52,7	16,2	45,6	18,5	5	80,1	13,1	70,9	15,8	61,1	18,8	52,9	21,4
10	83,3	11,6	74,4	14,1	64,7	17,0	56,5	19,7	10	96,6	13,5	86,3	16,4	75,1	19,8	65,5	22,8

ЭКСПЛУАТАЦИОННЫЕ ХАРАКТЕРИСТИКИ

16

Серия SP
Серия SB

SP4-H-300E									
Tc	30		40		50		58		
Te	Pf	Pa	Pf	Pa	Pf	Pa	Pf	Pa	
-25	21,2	9,6	16,7	10,9	13,8	6,5	-	-	
-20	27,9	10,8	22,6	12,5	18,4	8,5	-	-	
-15	36,7	11,9	30,4	13,9	25,0	10,5	-	-	
-10	47,4	12,9	40,2	15,1	33,4	12,5	-	-	
-5	60,2	13,8	51,9	16,2	43,7	14,6	37,3	21,1	
0	75,0	14,5	65,6	17,2	55,9	16,6	48,0	22,9	
5	91,9	15,0	81,3	18,1	70,1	18,6	60,6	24,6	
10	110,7	15,4	98,9	18,8	86,1	20,6	75,1	26,1	

SP4-H-350E									
Tc	30		40		50		58		
Te	Pf	Pa	Pf	Pa	Pf	Pa	Pf	Pa	
-25	25,3	11,4	20,0	13,1	16,5	14,3	-	-	
-20	33,4	12,9	27,0	14,9	22,0	16,6	-	-	
-15	43,8	14,3	36,3	16,6	29,9	18,7	-	-	
-10	56,7	15,5	48,0	18,1	39,9	20,7	-	-	
-5	72,0	16,5	62,1	19,4	52,3	22,6	44,5	25,2	
0	89,7	17,3	78,4	20,6	66,9	24,3	57,4	27,4	
5	109,8	17,9	97,2	21,6	83,8	25,8	72,5	29,4	
10	132,4	18,4	118,3	22,5	102,9	27,1	89,8	31,3	

SP6-H-370E									
Tc	30		40		50		58		
Te	Pf	Pa	Pf	Pa	Pf	Pa	Pf	Pa	
-25	27,7	12,5	21,8	14,3	18,0	15,6	-	-	
-20	36,5	14,2	29,5	16,3	24,1	18,2	-	-	
-15	48,0	15,6	39,8	18,1	32,7	20,5	-	-	
-10	62,0	16,9	52,6	19,8	43,7	22,7	-	-	
-5	78,8	18,0	67,9	21,3	57,2	24,7	48,7	27,6	
0	98,1	18,9	85,8	22,5	73,2	26,5	62,8	30,0	
5	120,2	19,6	106,3	23,7	91,7	28,2	79,3	32,2	
10	144,9	20,2	129,4	24,6	112,6	29,7	98,3	34,2	

SP6-H-400E									
Tc	30		40		50		58		
Te	Pf	Pa	Pf	Pa	Pf	Pa	Pf	Pa	
-25	31,9	14,4	26,1	16,4	20,7	17,9	-	-	
-20	42,1	16,3	33,9	18,7	27,7	20,9	-	-	
-15	55,1	18,0	45,7	20,8	37,5	23,6	-	-	
-10	71,3	19,4	60,4	22,7	50,2	26,1	-	-	
-5	90,5	20,7	78,1	24,4	65,8	28,4	56,0	31,7	
0	112,8	21,7	98,7	25,9	84,1	30,5	72,2	34,4	
5	138,1	22,6	122,2	27,2	105,4	32,4	94,2	37,0	
10	166,5	23,2	148,8	28,2	129,4	34,1	112,9	39,3	

SP6-H-500E									
Tc	30		40		50		58		
Te	Pf	Pa	Pf	Pa	Pf	Pa	Pf	Pa	
-25	38,1	17,2	30,0	19,6	24,7	21,4	-	-	
-20	50,2	19,5	40,6	22,4	33,1	24,9	-	-	
-15	65,9	21,5	54,6	24,9	44,9	28,2	-	-	
-10	85,2	23,2	72,2	27,2	60,0	31,2	-	-	
-5	108,2	24,7	93,3	29,2	78,6	33,9	67,0	37,9	
0	134,8	26,0	117,9	31,0	100,5	36,5	86,3	41,2	
5	165,1	27,0	146,1	32,5	125,9	38,7	109,0	44,2	
10	199,0	27,7	177,8	33,8	154,7	40,7	135,0	47,0	

SP8-H-600E									
Tc	30		40		50		58		
Te	Pf	Pa	Pf	Pa	Pf	Pa	Pf	Pa	
-25	46,7	20,3	41,5	21,5	33,0	21,8	-	-	
-20	62,6	23,4	55,7	25,2	45,9	26,2	-	-	
-15	81,1	26,1	72,3	28,6	60,7	30,4	-	-	
-10	102,7	28,5	91,6	31,8	77,9	34,4	-	-	
-5	127,9	30,6	114,1	34,7	98,2	38,2	85,0	40,6	
0	157,1	32,3	140,5	37,3	121,9	41,9	106,8	45,1	
5	191,0	33,7	171,2	39,7	149,6	45,4	132,3	49,5	
10	230,0	34,7	206,6	41,9	181,8	48,6	162,1	53,8	

SP8-H-700E									
Tc	30		40		50		58		
Te	Pf	Pa	Pf	Pa	Pf	Pa	Pf	Pa	
-25	55,7	24,2	49,5	25,6	39,4	26,0	-	-	
-20	74,7	27,9	66,5	30,0	54,7	31,3	-	-	
-15	96,8	31,2	86,3	34,1	72,4	36,3	-	-	
-10	122,6	34,1	109,3	37,9	93,0	41,1	-	-	
-5	152,6	36,5	136,2	41,4	117,2	45,7	101,5	48,5	
0	187,5	38,6	167,7	44,6	145,5	50,0	127,5	53,9	
5	228,0	40,2	204,3	47,4	178,6	54,1	157,9	59,1	
10	274,5	41,4	246,7	50,0	217,0	58,1	193,5	64,2	

УСЛОВНЫЕ ОБОЗНАЧЕНИЯ

Pf – Холодопроизводительность, кВт

Pa – Потребляемая мощность, кВт

Te – Температура испарения, °C

Tc – Температура конденсации, °C

Частота 50 Гц

Переохлаждение жидкости 5 К

Перегрев всасываемого пара 10 К

 Указывает на необходимость дополнительного охлаждения (см. рабочий диапазон).

Предельные значения относятся к работе в режиме полной нагрузки при частоте 50 Гц.

Данные при различных рабочих условиях см. в программе подбора оборудования компании RefComp LEONARDO.

ЭКСПЛУАТАЦИОННЫЕ ХАРАКТЕРИСТИКИ

Модель SP-L, хладагент R407C

SP2-L-030E								
Tc	30		40		50		54	
Te	Pf	Pa	Pf	Pa	Pf	Pa	Pf	Pa
-25	4,3	1,7	3,4	1,8	2,8	1,8	-	-
-20	5,7	2,1	4,6	2,2	3,7	2,3	3,5	2,3
-15	7,5	2,4	6,2	2,6	5,1	2,7	4,7	2,8
-10	9,6	2,6	8,2	2,9	6,8	3,1	6,3	3,2
-5	12,2	2,8	10,6	3,2	6,9	3,5	8,2	3,6

SP2-L-040E								
Tc	30		40		50		54	
Te	Pf	Pa	Pf	Pa	Pf	Pa	Pf	Pa
-25	5,2	2,0	4,1	2,1	3,4	2,1	-	-
-20	6,8	2,5	5,5	2,6	4,5	2,7	4,2	2,7
-15	8,9	2,8	7,4	3,1	6,1	3,2	5,6	3,3
-10	11,6	3,1	9,8	3,4	8,2	3,7	7,5	3,8
-5	14,7	3,3	12,7	3,8	10,7	4,1	9,9	4,3

SP2-L-050E								
Tc	30		40		50		54	
Te	Pf	Pa	Pf	Pa	Pf	Pa	Pf	Pa
-25	6,0	2,4	4,7	2,5	3,9	2,5	-	-
-20	7,9	2,9	6,4	3,0	5,2	3,1	4,9	3,2
-15	10,4	3,3	8,6	3,5	7,1	3,8	6,5	3,8
-10	13,5	3,6	11,4	4,0	9,5	4,3	8,8	4,4
-5	17,1	3,9	14,8	4,4	12,4	4,8	11,5	5,0

SP2-L-060E								
Tc	30		40		50		54	
Te	Pf	Pa	Pf	Pa	Pf	Pa	Pf	Pa
-25	6,9	2,7	5,4	2,8	4,5	2,8	-	-
-20	9,1	3,2	7,3	3,5	6,0	3,6	5,5	3,6
-15	11,9	3,7	9,9	4,0	8,1	4,3	7,5	4,3
-10	15,4	4,1	13,1	4,5	10,9	4,9	10,0	5,0
-5	19,6	4,4	16,9	5,0	14,2	5,5	13,2	5,6

SP4-LF-060E/SP4-LN-060E								
Tc	30		40		50		54	
Te	Pf	Pa	Pf	Pa	Pf	Pa	Pf	Pa
-25	8,6	3,9	6,8	4,4	5,6	4,9	-	-
-20	11,4	4,4	9,2	5,1	7,5	5,6	7,0	5,8
-15	14,9	4,9	12,4	5,6	10,2	6,4	9,4	6,7
-10	19,3	5,3	16,3	6,2	13,6	7,1	12,5	7,4
-5	24,5	5,6	21,1	6,6	17,8	7,7	16,5	8,1

SP4-LF-080E/SP4-LN-080E								
Tc	30		40		50		54	
Te	Pf	Pa	Pf	Pa	Pf	Pa	Pf	Pa
-25	10,3	4,7	8,1	5,3	6,7	5,8	-	-
-20	13,6	5,3	11,0	6,1	9,0	6,8	8,4	7,0
-15	17,9	5,8	14,8	6,8	12,2	7,7	11,2	8,0
-10	23,1	6,3	19,6	7,4	16,3	8,5	15,0	8,9
-5	29,4	6,7	25,3	7,9	21,3	9,2	19,8	9,7

SP4-LF-100E/SP4-LN-100E								
Tc	30		40		50		54	
Te	Pf	Pa	Pf	Pa	Pf	Pa	Pf	Pa
-25	12,1	5,5	9,5	6,2	7,8	6,8	7,4	7,0
-20	15,9	6,2	12,9	7,1	10,5	7,9	9,7	8,2
-15	20,9	6,8	17,3	7,9	14,2	8,9	13,1	9,3
-10	27,0	7,4	22,9	8,6	19,0	9,9	17,6	10,4
-5	34,3	7,8	29,6	9,3	24,9	10,8	23,1	11,4

SP4-LF-120E/SP4-LN-120E								
Tc	30		40		50		54	
Te	Pf	Pa	Pf	Pa	Pf	Pa	Pf	Pa
-25	13,8	6,2	10,9	7,1	9,0	7,8	-	-
-20	18,2	7,0	14,7	8,1	12,0	9,0	11,1	9,4
-15	23,9	7,8	19,8	9,0	16,3	10,2	15,0	10,7
-10	30,9	8,4	26,2	9,8	21,7	11,3	20,1	11,9
-5	39,2	9,0	33,8	10,6	28,5	12,3	26,3	13,0

SP4-L-150E								
Tc	30		40		50		54	
Te	Pf	Pa	Pf	Pa	Pf	Pa	Pf	Pa
-25	15,9	7,2	12,5	8,2	10,3	9,0	-	-
-20	21,0	8,1	17,0	9,4	13,9	10,4	12,9	10,8
-15	27,6	9,0	22,9	10,4	18,8	11,8	17,3	12,3
-10	35,7	9,7	30,2	11,4	25,1	13,0	23,2	13,7
-5	45,3	10,3	39,0	12,2	32,9	14,2	30,4	15,0

SP4-L-180E								
Tc	30		40		50		54	
Te	Pf	Pa	Pf	Pa	Pf	Pa	Pf	Pa
-25	18,5	8,4	14,6	9,5	12,0	10,4	-	-
-20	24,3	9,4	19,7	10,9	16,1	12,1	14,9	12,5
-15	32,0	10,4	26,5	12,1	21,8	13,7	20,1	14,3
-10	41,4	11,3	35,0	13,2	29,1	15,1	26,9	15,9
-5	52,5	12,0	45,3	14,2	38,1	16,5	35,3	17,4

ЭКСПЛУАТАЦИОННЫЕ ХАРАКТЕРИСТИКИ

18

Серия SP
Серия SB

SP4-L-220E								
Tc	30		40		50		54	
Te	Pf	Pa	Pf	Pa	Pf	Pa	Pf	Pa
-25	21,2	9,6	16,7	10,9	13,8	11,9	-	-
-20	27,9	10,8	22,6	12,5	18,4	13,9	16,8	14,5
-15	36,7	11,9	30,4	13,9	25,0	15,7	22,6	16,5
-10	47,4	12,9	40,2	15,1	33,4	17,4	30,2	18,5
-5	60,2	13,8	51,9	16,2	43,7	18,9	39,7	20,3

SP4-L-250E								
Tc	30		40		50		54	
Te	Pf	Pa	Pf	Pa	Pf	Pa	Pf	Pa
-25	25,5	11,5	20,1	13,2	16,6	14,4	-	-
-20	33,6	13,0	27,2	15,0	22,2	16,7	20,6	17,3
-15	44,1	14,4	36,6	16,7	30,0	18,9	27,7	19,7
-10	57,1	15,5	48,3	18,2	40,2	20,9	37,1	21,9
-5	72,4	16,6	62,5	19,5	52,6	22,7	48,7	24,0

SP6-L-270E								
Tc	30		40		50		54	
Te	Pf	Pa	Pf	Pa	Pf	Pa	Pf	Pa
-25	27,7	12,5	21,8	14,3	18,0	15,6	-	-
-20	36,5	14,2	29,5	16,3	24,1	18,2	22,4	18,8
-15	48,0	15,6	39,8	18,1	32,7	20,5	30,1	21,4
-10	62,0	16,9	52,6	19,8	43,7	22,7	40,3	23,9
-5	78,8	18,0	67,9	21,3	57,2	24,7	53,0	26,1

SP6-L-300E								
Tc	30		40		50		54	
Te	Pf	Pa	Pf	Pa	Pf	Pa	Pf	Pa
-25	31,9	14,4	25,1	16,4	20,7	17,9	-	-
-20	42,0	16,3	33,9	18,7	27,7	20,9	25,7	21,6
-15	55,1	18,0	45,7	20,8	37,5	23,6	34,6	24,6
-10	71,3	19,4	60,4	22,7	50,2	26,1	46,4	27,4
-5	90,5	20,7	78,1	24,4	65,8	28,4	60,9	30,0

SP6-L-400E								
Tc	30		40		50		54	
Te	Pf	Pa	Pf	Pa	Pf	Pa	Pf	Pa
-25	38,2	17,3	30,1	19,7	24,8	21,5	-	-
-20	50,4	19,5	40,7	22,5	33,2	25,0	30,9	25,9
-15	66,2	21,6	54,9	25,0	45,1	28,3	41,6	29,5
-10	85,6	23,3	72,5	27,3	60,3	31,3	55,6	32,9
-5	108,6	24,8	93,7	29,3	78,9	34,1	73,0	36,0

SP8-L-500E								
Tc	30		40		50		54	
Te	Pf	Pa	Pf	Pa	Pf	Pa	Pf	Pa
-25	46,7	20,3	41,5	21,5	33,0	21,8	-	-
-20	62,6	23,4	55,7	25,2	45,9	26,2	41,5	26,4
-15	81,1	26,1	72,3	28,6	60,7	30,4	55,7	30,9
-10	102,7	28,5	91,6	31,8	77,9	34,4	72,2	35,3
-5	127,9	30,6	114,1	34,7	98,2	38,2	91,6	39,5

SP2-L-600E								
Tc	30		40		50		54	
Te	Pf	Pa	Pf	Pa	Pf	Pa	Pf	Pa
-25	55,7	24,2	49,5	25,6	39,4	26,0	-	-
-20	74,7	27,9	66,5	30,0	54,7	31,3	49,5	31,5
-15	96,8	31,2	86,3	34,1	72,4	36,3	66,4	36,9
-10	122,6	34,1	109,3	37,9	93,0	41,1	86,2	42,1
-5	152,6	36,5	136,2	41,4	117,2	45,7	109,3	47,1

УСЛОВНЫЕ ОБОЗНАЧЕНИЯ

Pf – Холодопроизводительность, кВт

Pa – Потребляемая мощность, кВт

Te – Температура испарения, °C

Tc – Температура конденсации, °C

Частота 50 Гц

Переохлаждение жидкости 5 K

Перегрев всасываемого пара 10 K

 Указывает на необходимость дополнительного охлаждения (см. рабочий диапазон).

Предельные значения относятся к работе в режиме полной нагрузки при частоте 50 Гц.

Данные при различных рабочих условиях см. в программе подбора оборудования компании RefComp LEONARDO.

ЭКСПЛУАТАЦИОННЫЕ ХАРАКТЕРИСТИКИ

Модель SP-H, хладагент R134A

SP2-H-050E								
Tc	40		50		60		70	
Te	Pf	Pa	Pf	Pa	Pf	Pa	Pf	Pa
-20	3,2	1,7	2,5	1,8	1,8	1,8	1,3	1,8
-15	4,2	2,0	3,4	1,0	2,6	2,1	2,0	2,1
-10	5,5	2,2	4,6	2,3	3,7	2,4	2,9	2,5
-5	7,1	2,4	6,0	2,6	5,0	2,8	4,1	2,9
0	9,0	2,7	7,7	2,9	6,5	3,1	5,5	3,3
5	11,1	2,9	9,7	3,2	8,3	3,5	7,1	3,7
10	13,4	3,2	11,8	3,5	10,2	3,9	8,8	4,1
15	16,0	3,4	14,1	3,9	12,3	4,3	10,8	4,6

SP2-H-050E								
Tc	40		50		60		70	
Te	Pf	Pa	Pf	Pa	Pf	Pa	Pf	Pa
-20	3,8	2,0	3,0	2,1	2,2	2,1	1,6	2,1
-15	5,0	2,3	4,1	2,4	3,1	2,5	2,4	2,5
-10	6,6	2,6	5,5	2,8	4,4	2,9	3,5	3,0
-5	8,6	2,9	7,2	3,1	6,0	3,3	4,9	3,4
0	10,8	3,2	9,3	3,5	7,8	3,7	6,6	3,9
5	13,3	3,5	11,6	3,9	9,9	4,2	8,5	4,4
10	16,1	3,8	14,2	4,2	12,3	4,6	10,6	4,9
15	19,2	4,1	17,0	4,6	14,8	5,1	12,9	5,5

SP2-H-080E								
Tc	40		50		60		70	
Te	Pf	Pa	Pf	Pa	Pf	Pa	Pf	Pa
-20	4,4	2,4	3,5	2,4	2,5	2,5	1,8	2,5
-15	5,9	2,7	4,7	2,8	3,6	2,9	2,8	2,9
-10	7,7	3,0	6,4	3,2	5,1	3,4	4,1	3,4
-5	10,0	3,4	8,4	3,6	7,0	3,8	5,7	4,0
0	12,6	3,7	10,8	4,0	9,1	4,3	7,7	4,5
5	15,5	4,0	13,5	4,5	11,6	4,8	9,9	5,1
10	18,8	4,4	16,5	4,9	14,3	5,4	12,4	5,7
15	22,4	4,7	19,8	5,4	17,3	5,9	15,1	6,4

SP2-H-090E								
Tc	40		50		60		70	
Te	Pf	Pa	Pf	Pa	Pf	Pa	Pf	Pa
-20	5,0	2,7	4,0	2,8	2,9	2,8	2,1	2,8
-15	6,7	3,1	5,4	3,2	4,2	3,3	3,2	3,3
-10	8,8	3,4	7,3	3,7	5,9	3,8	4,7	3,9
-5	11,4	3,8	9,7	4,1	8,0	4,3	6,6	4,5
0	14,4	4,2	12,4	4,6	10,4	4,9	8,8	5,1
5	17,8	4,6	15,5	5,1	13,2	5,5	11,3	5,8
10	21,5	5,0	18,9	5,6	16,3	6,1	14,1	6,5
15	25,6	5,4	22,6	6,1	19,8	6,7	17,2	7,2

SP4-HF-100E/SP4-HN-100E								
Tc	40		50		60		70	
Te	Pf	Pa	Pf	Pa	Pf	Pa	Pf	Pa
-20	6,3	2,9	4,9	3,0	3,6	3,1	2,6	3,0
-15	8,4	3,4	6,8	3,5	5,2	3,6	4,0	3,6
-10	11,0	3,8	9,1	4,0	7,3	4,2	5,9	4,3
-5	14,3	4,2	12,1	4,5	9,9	4,8	8,2	4,9
0	18,0	4,6	15,5	5,5	13,0	5,4	10,9	5,6
5	22,2	5,0	19,3	5,6	16,5	6,0	14,1	6,3
10	26,9	5,4	23,6	6,1	20,4	6,7	17,6	7,1
15	32,0	5,9	28,3	6,7	24,7	7,3	21,5	7,9

SP4-HF-120E/SP4-HN-120E								
Tc	40		50		60		70	
Te	Pf	Pa	Pf	Pa	Pf	Pa	Pf	Pa
-20	7,6	3,5	5,9	3,6	4,4	3,7	3,2	3,7
-15	10,1	4,0	8,1	4,2	6,3	4,3	4,8	4,4
-10	13,2	4,5	11,0	4,8	8,8	5,0	7,0	5,1
-5	17,1	5,0	14,5	5,4	11,9	5,7	9,8	5,9
0	21,6	5,5	18,6	6,0	15,6	6,4	13,2	6,7
5	26,6	6,0	23,2	6,7	19,8	7,2	17,0	7,6
10	32,2	6,5	28,3	7,3	24,5	8,0	21,2	8,5
15	38,4	7,0	33,9	8,0	29,6	8,8	25,8	9,5

SP4-HF-150E/SP4-HN-150E								
Tc	40		50		60		70	
Te	Pf	Pa	Pf	Pa	Pf	Pa	Pf	Pa
-20	8,8	4,1	6,9	4,2	5,1	4,3	3,7	4,3
-15	11,7	4,7	9,5	4,9	7,3	5,0	5,6	5,1
-10	15,5	5,3	12,8	5,6	10,3	5,8	8,2	6,0
-5	20,0	5,9	16,9	6,3	13,9	6,7	11,5	6,9
0	25,2	6,4	21,6	7,0	18,2	7,5	15,3	7,9
5	31,1	7,0	27,0	7,8	23,1	8,4	19,8	8,9
10	37,6	7,6	33,0	8,6	28,6	9,3	24,7	10,0
15	44,7	8,2	39,6	9,3	34,6	10,3	30,1	11,1

SP4-HF-200E/SP4-HN-200E								
Tc	40		50		60		70	
Te	Pf	Pa	Pf	Pa	Pf	Pa	Pf	Pa
-20	10,1	4,7	7,9	4,8	5,8	4,9	4,2	4,9
-15	13,4	5,4	10,8	5,6	8,3	5,8	6,4	5,8
-10	17,7	6,0	14,6	6,4	11,7	6,7	9,4	6,8
-5	22,8	6,7	19,3	7,2	15,9	7,6	13,1	7,9
0	28,8	7,4	24,7	8,1	20,8	8,6	17,5	9,0
5	35,5	8,0	30,9	8,9	26,5	9,6	22,6	10,2
10	43,0	8,7	37,8	9,8	32,7	10,7	28,3	11,4
15	51,1	9,4	45,2	10,7	39,5	11,8	34,4	12,7

SP4-H-220E								
Tc	40		50		60		70	
Te	Pf	Pa	Pf	Pa	Pf	Pa	Pf	Pa
-20	11,7	5,6	10,0	5,7	8,4	5,8	6,9	5,7
-15	15,7	6,3	13,4	6,6	11,3	6,8	9,3	6,9
-10	20,7	7,1	17,8	7,6	15,1	7,9	12,5	8,0
-5	26,6	7,9	23,1	8,5	19,7	9,0	16,5	9,3
0	33,7	8,7	29,4	9,5	25,3	10,1	21,4	10,6
5	41,7	9,5	36,6	10,5	31,7	11,3	27,1	12,0
10	50,8	10,3	44,9	11,5	39,1	12,6	33,6	13,4
15	61,0	11,1	54,1	12,6	47,4	13,9	40,9	14,9

SP4-H-250E								
Tc	40		50		60		70	
Te	Pf	Pa	Pf	Pa	Pf	Pa	Pf	Pa
-20	13,6	6,5	11,6	6,6	9,7	6,7	8,0	6,7
-15	18,2	7,3	15,6	7,7	13,1	7,9	10,8	8,0
-10	24,0	8,3	20,6	8,8	17,5	9,1	14,5	9,3
-5	30,9	9,2	26,8	9,9	22,9	10,4	19,2	10,8
0	39,0	10,1	34,1	11,0	29,3	11,7	24,8	12,3
\$	48,4	11,0	42,5	12,2	36,8	13,1	31,4	13,9
10	59,0	11,9	52,0	13,4	45,4	14,6	38,9	15,6
-1\$	70,8	12,8	62,7	14,6	55,0	16,1	47,5	17,3

ЭКСПЛУАТАЦИОННЫЕ ХАРАКТЕРИСТИКИ

20

Серия SP
Серия SB

SP4-H-300E								
To	40		50		60		70	
Te	Pf	Pa	Pf	Pa	Pf	Pa	Pf	Pa
-20	15,6	7,4	13,3	7,6	11,1	7,7	9,2	7,6
-15	20,9	8,4	17,8	8,8	15,0	9,0	12,4	9,1
-10	27,5	9,5	23,7	10,0	20,0	10,5	16,6	10,7
-5	35,4	10,5	30,7	11,3	26,3	11,9	22,0	12,4
0	44,8	11,6	39,1	12,6	33,6	13,5	28,4	14,1
5	55,5	12,6	48,7	14,0	42,2	15,1	36,0	15,9
10	67,6	13,7	59,7	15,3	52,0	16,7	44,7	17,8
15	81,1	14,7	71,9	16,7	63,1	18,4	54,5	19,8

SP4-H-350E								
Tc	40		50		60		70	
Te	Pf	Pa	Pf	Pa	Pf	Pa	Pf	Pa
-20	18,7	8,8	15,9	9,1	13,3	9,2	10,9	9,1
-15	25,0	10,1	21,3	10,5	18,0	10,8	14,8	10,9
-10	32,8	11,3	28,3	12,0	24,0	12,5	19,9	12,8
-5	42,4	12,6	36,7	13,5	31,4	14,3	26,3	14,8
0	53,5	13,8	46,7	15,1	40,2	16,1	34,0	16,9
5	66,3	15,1	58,2	16,7	50,5	18,0	43,0	19,0
10	80,8	16,3	71,3	18,3	62,2	20,0	53,4	21,3
15	97,0	17,6	86,0	20,0	75,4	22,0	65,1	23,7

SP6-H-370E								
Tc	40		50		60		70	
Te	Pf	Pa	Pf	Pa	Pf	Pa	Pf	Pa
-20	20,4	9,7	17,4	9,9	14,6	10,0	12,0	10,0
-15	27,3	11,0	23,3	11,5	19,6	11,8	16,2	11,9
-10	35,9	12,4	30,9	13,1	26,2	13,7	21,8	14,0
-5	46,4	13,7	40,2	14,8	34,3	15,6	28,8	16,2
0	58,6	15,1	51,1	16,5	44,0	17,6	37,2	18,4
5	72,6	16,5	63,7	18,3	55,2	19,7	47,1	20,8
10	88,5	17,9	78,1	20,1	68,1	21,9	58,4	23,3
15	106,2	19,3	94,1	21,9	82,5	24,1	71,3	26,0

SP6-H-400E								
Tc	40		50		60		70	
Te	Pf	Pa	Pf	Pa	Pf	Pa	Pf	Pa
-20	23,5	11,1	20,0	11,4	16,8	11,5	13,8	11,5
-15	31,4	12,7	26,8	13,2	22,6	13,6	18,6	13,7
-10	41,3	14,2	35,6	15,1	30,1	15,7	25,0	16,1
-5	53,3	15,8	46,2	17,0	39,5	17,9	33,1	18,6
0	67,3	17,4	58,8	19,0	50,6	20,3	42,8	21,2
5	83,4	19,0	73,3	21,0	63,5	22,7	54,1	24,0
10	101,7	20,8	89,7	23,1	78,2	25,1	67,2	26,8
15	122,0	22,1	108,2	25,2	94,8	27,7	81,9	29,8

SP6-H-500E								
Tc	40		50		60		70	
Te	Pf	Pa	Pf	Pa	Pf	Pa	Pf	Pa
-20	28,1	13,3	23,9	13,6	20,0	13,8	16,5	13,7
-15	37,5	15,1	32,1	15,8	27,0	16,2	22,2	16,4
-10	49,4	17,0	42,5	18,0	36,0	18,8	29,9	19,2
-5	63,7	18,9	55,2	20,3	47,2	21,4	39,5	22,2
0	80,5	20,8	70,2	22,7	60,5	24,2	51,1	25,3
5	99,7	22,7	87,6	25,1	75,9	27,1	64,7	28,6
10	121,5	24,6	107,2	27,5	93,5	30,0	80,3	32,1
15	145,8	26,5	129,3	30,1	113,3	33,1	97,9	35,6

SP8-H-600E								
Tc	40		50		60		70	
Te	Pf	Pa	Pf	Pa	Pf	Pa	Pf	Pa
-20	34,9	16,4	29,0	17,0	22,4	17,3	15,0	18,0
-15	45,2	18,7	38,5	19,6	31,0	20,4	22,9	21,5
-10	58,0	21,0	50,1	22,4	41,4	23,5	32,2	25,1
-5	73,6	23,2	64,0	25,1	53,9	26,8	43,3	28,9
0	92,1	25,2	80,6	27,7	68,7	30,1	56,3	32,9
5	113,9	27,1	100,2	30,3	86,0	33,3	71,5	36,6
10	139,3	28,7	122,9	32,6	106,2	36,5	89,3	40,7
15	168,4	30,0	149,1	34,8	129,5	39,5	109,8	44,6

SP6-H-500E								
Tc	40		50		60		70	
Te	Pf	Pa	Pf	Pa	Pf	Pa	Pf	Pa
-20	41,6	19,6	34,7	20,3	26,7	20,7	17,9	21,5
-15	54,0	22,3	45,9	23,4	37,0	24,3	27,3	25,6
-10	69,3	25,1	59,8	26,7	49,5	28,1	38,5	30,0
-5	87,8	27,7	76,4	29,9	64,3	32,0	51,7	34,5
0	110,0	30,1	96,2	33,1	82,0	35,9	67,2	39,2
5	136,0	32,3	119,6	36,1	102,7	39,8	85,4	43,9
10	166,2	34,2	146,7	38,9	126,8	43,5	106,5	48,6
15	201,0	35,8	177,9	41,5	154,6	47,1	131,0	53,2

УСЛОВНЫЕ ОБОЗНАЧЕНИЯ

Pf – Холодопроизводительность, кВт

Pa – Потребляемая мощность, кВт

Te – Температура испарения, °C

Tc – Температура конденсации, °C

Частота 50 Гц

Переохлаждение жидкости 5 K

Перегрев всасываемого пара 10 K

 Указывает на необходимость дополнительного охлаждения (см. рабочий диапазон).

Предельные значения относятся к работе в режиме полной нагрузки при частоте 50 Гц.

Данные при различных рабочих условиях см. в программе подбора оборудования компании RefComp LEONARDO.

ЭКСПЛУАТАЦИОННЫЕ ХАРАКТЕРИСТИКИ

Модель SP-L, хладагент R134A

SP2-L-030E								
Tc	30		40		50		60	
Te	Pf	Pa	Pf	Pa	Pf	Pa	Pf	Pa
-25	2,8	1,4	2,4	1,4	2,0	1,4	1,7	1,4
-20	3,7	1,6	3,2	1,6	2,7	1,7	2,3	1,7
-15	4,9	1,7	4,2	1,9	3,6	1,9	3,1	2,0
-10	6,4	1,9	5,6	2,1	4,8	2,2	4,1	2,3
-5	8,2	2,1	7,2	2,3	6,2	2,5	5,3	2,6
0	10,3	2,3	9,1	2,5	7,9	2,8	6,8	3,0
5	12,7	2,4	11,3	2,8	9,9	3,1	8,6	3,3
10	15,4	2,6	13,7	3,0	12,1	3,4	10,6	3,7

SP2-L-040E								
Tc	30		40		50		60	
Te	Pf	Pa	Pf	Pa	Pf	Pa	Pf	Pa
-25	3,3	1,6	2,9	1,7	2,4	1,7	2,1	1,7
-20	4,4	1,9	3,8	1,9	3,2	2,0	2,7	2,0
-15	5,9	2,1	5,1	2,2	4,4	2,3	3,7	2,4
-10	7,7	2,3	6,7	2,5	5,8	2,6	4,9	2,7
-5	9,9	2,5	8,6	2,8	7,5	3,0	6,4	3,1
0	12,4	2,7	10,9	3,0	9,5	3,3	8,2	3,5
5	15,3	2,9	13,5	3,3	11,9	3,7	10,3	3,9
10	18,5	3,1	16,5	3,6	14,6	4,0	12,7	4,4

SP2-L-050E								
Tc	30		40		50		60	
Te	Pf	Pa	Pf	Pa	Pf	Pa	Pf	Pa
-25	3,9	1,9	3,3	1,9	2,8	2,0	2,4	1,9
-20	5,2	2,2	4,4	2,3	3,8	2,3	3,2	2,3
-15	6,9	2,4	5,9	2,6	5,1	2,7	4,3	2,7
-10	9,0	2,7	7,8	2,9	6,7	3,1	5,7	3,2
-5	11,5	2,9	10,1	3,2	8,7	3,4	7,5	3,6
0	14,4	3,1	12,7	3,5	11,1	3,8	9,6	4,1
5	17,8	3,4	15,8	3,8	13,9	4,2	12,0	4,6
10	21,6	3,6	19,2	4,2	17,0	4,7	14,8	5,1

SP2-L-060E								
Tc	30		40		50		60	
Te	Pf	Pa	Pf	Pa	Pf	Pa	Pf	Pa
-25	4,4	2,2	3,8	2,2	3,2	2,2	2,7	2,2
-20	5,9	2,5	5,1	2,6	4,3	2,6	3,6	2,7
-15	7,8	2,7	6,8	2,9	5,8	3,0	4,9	3,1
-10	10,3	3,0	8,9	3,3	7,7	3,5	6,5	3,6
-5	13,1	3,3	11,5	3,6	10,0	3,9	8,5	4,1
0	16,5	3,6	14,6	4,0	12,7	4,4	10,9	4,7
5	20,4	3,8	18,1	4,4	15,9	4,8	13,7	5,2
10	24,7	4,1	22,0	4,7	19,4	5,3	16,9	5,8

SP4-LF-060E/SP4-LN-060E								
Tc	30		40		50		60	
Te	Pf	Pa	Pf	Pa	Pf	Pa	Pf	Pa
-25	5,5	2,5	4,8	2,6	4,1	2,6	3,4	2,6
-20	7,4	2,9	6,4	3,0	5,4	3,1	4,5	3,1
-15	9,8	3,2	8,5	3,4	7,3	3,6	6,1	3,7
-10	12,8	3,5	11,2	3,9	9,6	4,1	8,2	4,3
-5	16,4	3,9	14,4	4,3	12,5	4,6	10,7	4,9
0	20,6	4,2	18,2	4,7	15,9	5,1	13,7	5,5
5	25,4	4,5	22,6	5,1	19,8	5,7	17,2	6,1
10	30,9	4,8	27,5	5,6	24,3	6,2	21,2	6,8

SP4-LF-080E/SP4-LN-080E								
Tc	30		40		50		60	
Te	Pf	Pa	Pf	Pa	Pf	Pa	Pf	Pa
-25	6,6	3,0	5,7	3,1	4,9	3,1	4,1	3,1
-20	8,8	3,5	7,6	3,6	6,5	3,7	5,4	3,7
-15	11,8	3,9	10,2	4,1	8,7	4,3	7,3	4,4
-10	15,4	4,3	13,4	4,6	11,5	4,9	9,8	5,1
-5	19,7	4,6	17,3	5,1	15,0	5,5	12,8	5,8
0	24,8	5,0	21,9	5,6	19,1	6,2	16,4	6,6
5	30,5	5,4	27,1	6,2	23,8	6,8	20,6	7,4
10	37,0	5,7	33,0	6,7	29,1	7,5	25,4	8,2

SP4-LF-100E/SP4-LN-100E								
Tc	30		40		50		60	
Te	Pf	Pa	Pf	Pa	Pf	Pa	Pf	Pa
-25	7,7	3,6	6,7	3,6	5,7	3,7	4,8	3,6
-20	10,3	4,0	8,9	4,2	7,6	4,3	6,3	4,4
-15	13,7	4,5	11,9	4,8	10,2	5,0	8,6	5,1
-10	18,0	5,0	15,6	5,4	13,5	5,7	11,4	6,0
-5	23,0	5,4	20,2	6,0	17,5	6,4	14,9	6,8
0	28,9	5,8	25,5	6,6	22,3	7,2	19,2	7,7
5	35,6	6,3	31,6	7,2	27,7	8,0	24,0	8,6
10	43,2	6,7	38,5	7,8	34,0	8,7	29,6	9,5

SP4-LF-120E/SP4-LN-120E								
Tc	30		40		50		60	
Te	Pf	Pa	Pf	Pa	Pf	Pa	Pf	Pa
-25	8,8	4,1	7,6	4,1	6,5	4,2	5,5	4,1
-20	11,8	4,6	10,2	4,8	8,7	4,9	7,3	5,0
-15	15,7	5,2	13,6	5,5	11,6	5,7	9,8	5,9
-10	20,5	5,7	17,9	6,2	15,4	6,5	13,0	6,8
-5	26,3	6,2	23,1	6,8	20,0	7,4	17,1	7,8
0	33,0	6,7	29,1	7,5	25,4	8,2	21,9	8,8
5	40,7	7,2	36,1	8,2	31,7	9,1	27,5	9,8
10	49,4	7,6	44,0	8,9	38,8	10,0	33,9	10,9

SP4-L-150E								
Tc	30		40		50		60	
Te	Pf	Pa	Pf	Pa	Pf	Pa	Pf	Pa
-25	10,2	4,7	8,8	4,8	7,5	4,8	6,3	4,8
-20	13,6	5,3	11,7	5,6	10,0	5,7	8,4	5,8
-15	18,1	6,0	15,7	6,3	13,4	6,6	11,3	6,8
-10	23,7	6,6	20,7	7,1	17,8	7,6	15,1	7,9
-5	30,4	7,1	26,6	7,9	23,1	8,5	19,7	9,0
0	38,1	7,7	33,7	8,7	29,4	9,5	25,3	10,1
5	47,0	8,3	41,7	9,5	36,6	10,5	31,7	11,3
10	57,0	8,8	50,8	10,3	44,9	11,5	39,1	12,6

SP4-L-180E								
Tc	30		40		50		60	
Te	Pf	Pa	Pf	Pa	Pf	Pa	Pf	Pa
-25	11,8	5,4	10,2	5,6	8,7	5,6	7,3	5,6
-20	15,8	6,2	13,6	6,5	11,6	6,6	9,7	6,7
-15	21,0	6,9	18,2	7,3	15,6	7,7	13,1	7,9
-10	27,5	7,6	24,0	8,3	20,6	8,8	17,5	9,1
-5	35,2	8,3	30,9	9,2	26,8	9,9	22,9	10,4
0	44,2	9,0	39,0	10,1	34,1	11,0	29,3	11,7
5	54,5	9,6	48,4	11,0	42,5	12,2	36,8	13,1
10	66,1	10,2	59,0	11,9	52,0	13,4	45,4	14,6

ЭКСПЛУАТАЦИОННЫЕ ХАРАКТЕРИСТИКИ

22

Серия SP
Серия SB

SP4-L-220E								
Tc	30		40		50		60	
Te	Pf	Pa	Pf	Pa	Pf	Pa	Pf	Pa
-25	13,6	6,2	11,7	6,4	10,0	6,4	8,4	6,4
-20	18,1	7,1	15,6	7,4	13,3	7,6	11,1	7,7
-15	24,1	7,9	20,9	8,4	17,8	8,8	15,0	9,0
-10	31,5	8,7	27,5	9,5	23,7	10,0	20,0	10,5
-5	40,4	9,5	35,4	10,5	30,7	11,3	26,3	11,9
0	50,7	10,3	44,8	11,6	39,1	12,6	33,6	13,5
5	62,6	11,0	55,5	12,6	48,7	14,0	42,2	15,1
10	75,9	11,7	67,6	13,7	59,7	15,3	52,0	16,7

SP4-L-250E								
Tc	30		40		50		60	
Te	Pf	Pa	Pf	Pa	Pf	Pa	Pf	Pa
-25	16,3	7,5	14,1	7,7	12,0	7,7	10,1	7,7
-20	21,8	8,5	18,8	8,9	16,0	9,1	13,4	9,2
-15	29,0	9,5	25,1	10,1	21,5	10,6	18,1	10,9
-10	37,9	10,5	33,1	11,4	28,5	12,1	24,1	12,6
-5	48,6	11,4	42,6	12,6	37,0	13,6	31,6	14,4
0	61,0	12,4	53,9	13,9	47,0	15,2	40,5	16,2
5	75,3	13,2	66,8	15,2	58,6	16,8	50,8	18,1
10	91,3	14,1	81,3	16,4	71,8	18,4	62,6	20,1

SP6-L-270E								
Tc	30		40		50		60	
Te	Pf	Pa	Pf	Pa	Pf	Pa	Pf	Pa
-25	17,8	8,2	15,3	8,3	13,0	8,4	11,0	8,3
-20	23,7	9,3	20,4	9,7	17,4	9,9	14,6	10,0
-15	31,5	10,4	27,3	11,0	23,3	11,5	19,6	11,8
-10	41,2	11,4	35,9	12,4	30,9	13,1	26,2	13,7
-5	52,9	12,4	46,4	13,7	40,2	14,8	34,3	15,6
0	66,4	13,4	58,6	15,1	51,1	16,5	44,0	17,6
5	81,8	14,4	72,6	16,5	63,7	18,3	55,2	19,7
10	99,2	15,4	88,5	17,9	78,1	20,1	68,1	21,9

SP6-L-300E								
Tc	30		40		50		60	
Te	Pf	Pa	Pf	Pa	Pf	Pa	Pf	Pa
-25	20,4	9,4	17,6	9,6	15,0	9,7	12,7	9,6
-20	27,3	10,7	23,5	11,1	20,0	11,4	16,8	11,5
-15	36,3	11,9	31,4	12,7	26,8	13,2	22,6	13,6
-10	47,4	13,1	41,3	14,2	35,6	15,1	30,1	15,7
-5	60,8	14,3	53,3	15,8	46,2	17,0	39,5	17,9
0	76,3	15,4	67,3	17,4	58,8	19,0	50,6	20,3
5	94,1	16,6	83,4	19,0	73,3	21,0	63,5	22,7
10	114,1	17,6	101,7	20,6	89,7	23,1	78,2	25,1

SP6-L-400E								
Tc	30		40		50		60	
Te	Pf	Pa	Pf	Pa	Pf	Pa	Pf	Pa
-25	24,5	11,3	21,1	11,5	18,0	11,6	15,2	11,5
-20	32,7	12,8	28,2	13,4	24,0	13,7	20,1	13,8
-15	43,5	14,3	37,7	15,2	32,2	15,9	27,1	16,3
-10	56,9	15,7	49,6	17,1	42,7	18,1	36,2	18,9
-5	72,9	17,2	63,9	19,0	55,4	20,4	47,4	21,5
0	91,6	18,5	80,8	20,9	70,5	22,8	60,7	24,3
5	112,9	19,9	100,1	22,8	87,9	25,2	76,2	27,2
10	136,9	21,2	122,0	24,7	107,7	27,7	93,9	30,2

SP8-L-500E								
Tc	30		40		50		60	
Te	Pf	Pa	Pf	Pa	Pf	Pa	Pf	Pa
-25	31,0	13,2	26,7	14,2	21,4	14,4	15,3	14,5
-20	39,8	15,1	34,9	16,4	29,0	17,0	22,4	17,3
-15	51,1	17,1	45,2	18,7	38,5	19,6	31,0	20,4
-10	65,2	18,9	58,0	21,0	50,1	22,4	41,4	23,5
-5	82,5	20,5	73,6	23,2	64,0	25,1	53,9	26,8
0	103,0	22,0	92,1	25,2	80,6	27,7	68,7	30,1
5	127,2	23,2	113,9	27,1	100,2	30,3	86,0	33,3
10	155,3	24,0	139,3	28,7	122,9	32,6	106,2	36,5

SP8-L-600E								
Tc	30		40		50		60	
Te	Pf	Pa	Pf	Pa	Pf	Pa	Pf	Pa
-25	37,0	15,7	31,9	16,9	25,6	17,2	18,2	17,2
-20	47,5	18,1	41,6	19,6	34,7	20,3	26,7	20,7
-15	61,0	20,4	54,0	22,3	45,9	23,4	37,0	24,3
-10	77,9	22,5	69,3	25,0	59,8	26,7	49,5	28,1
-5	98,4	24,5	87,8	27,7	76,4	29,9	64,3	32,0
0	123,0	26,2	110,0	30,1	96,2	33,1	82,0	35,9
5	151,9	27,7	136,0	32,3	119,6	36,1	102,7	39,8
10	185,3	28,7	166,2	34,2	146,7	38,9	126,8	43,5

УСЛОВНЫЕ ОБОЗНАЧЕНИЯ

Pf – Холодопроизводительность, кВт

Pa – Потребляемая мощность, кВт

Te – Температура испарения, °C

Tc – Температура конденсации, °C

Частота 50 Гц

Переохлаждение жидкости 5 К

Перегрев всасываемого пара 10 К

 Указывает на необходимость дополнительного охлаждения (см. рабочий диапазон).

Предельные значения относятся к работе в режиме полной нагрузки при частоте 50 Гц.

Данные при различных рабочих условиях см. в программе подбора оборудования компании RefComp LEONARDO.

ЭКСПЛУАТАЦИОННЫЕ ХАРАКТЕРИСТИКИ

Модель SP-H, хладагенты R404A-R507

SP2-H-050E									
Tc	30			40		50		55	
Te	Pf	Pa	Pf	Pa	Pf	Pa	Pf	Pa	
-25	6,1	2,9	4,9	2,8	3,7	2,8	-	-	
-20	8,1	3,3	6,6	3,3	5,0	3,4	-	-	
-15	10,4	3,6	8,6	3,8	6,6	3,9	5,6	4,0	
-10	13,0	3,9	10,9	4,2	8,6	4,4	7,4	4,5	
-5	16,0	4,1	13,5	4,5	10,8	4,9	9,4	5,0	
0	19,3	4,3	16,5	4,8	13,4	5,3	11,8	5,5	
5	22,9	4,4	19,9	5,1	16,4	5,7	14,5	5,9	

SP2-H-060E									
Tc	30			40		50		55	
Te	Pf	Pa	Pf	Pa	Pf	Pa	Pf	Pa	
-25	7,3	3,5	5,9	3,4	4,4	3,4	-	-	
-20	9,7	3,9	7,9	4,0	6,0	4,1	-	-	
-15	12,5	4,3	10,3	4,5	8,0	4,7	6,8	4,8	
-10	15,6	4,6	13,1	5,0	10,3	5,3	8,8	5,4	
-5	19,1	4,9	16,2	5,4	13,0	5,8	11,3	6,0	
0	23,1	5,1	19,8	5,8	16,1	6,3	14,2	6,6	
5	27,5	5,2	23,8	6,1	19,7	6,8	17,5	7,1	

SP2-H-080E									
Tc	30			40		50		55	
Te	Pf	Pa	Pf	Pa	Pf	Pa	Pf	Pa	
-25	8,5	4,0	6,9	3,9	5,2	3,9	-	-	
-20	11,3	4,5	9,2	4,6	7,0	4,7	-	-	
-15	14,5	5,0	12,0	5,2	9,3	5,5	7,9	5,6	
-10	18,2	5,4	15,3	5,8	12,0	6,1	10,3	6,3	
-5	22,3	5,7	19,0	6,3	15,2	6,8	13,2	7,0	
0	27,0	5,9	23,1	6,7	18,8	7,4	16,5	7,6	
5	32,1	6,1	27,8	7,1	23,0	7,9	20,4	8,2	

SP2-H-090E									
Tc	30			40		50		55	
Te	Pf	Pa	Pf	Pa	Pf	Pa	Pf	Pa	
-25	9,7	4,6	7,8	4,5	5,9	4,5	-	-	
-20	12,9	5,2	10,6	5,3	8,0	5,4	-	-	
-15	16,6	5,7	13,7	6,0	10,6	6,3	9,0	6,4	
-10	20,8	6,2	17,4	6,7	13,7	7,1	11,8	7,3	
-5	25,5	6,5	21,7	7,2	17,4	7,8	15,1	8,1	
0	30,8	6,8	26,4	7,7	21,5	8,5	18,9	8,8	
5	36,7	7,0	31,8	8,2	26,2	9,1	23,3	9,5	

SP4-HF-100E/SP4-HN-100E									
Tc	30			40		50		55	
Te	Pf	Pa	Pf	Pa	Pf	Pa	Pf	Pa	
-25	11,0	5,1	8,8	5,0	6,6	5,0	-	-	
-20	14,6	5,8	11,9	5,9	9,0	6,0	-	-	
-15	18,7	6,4	15,5	6,7	12,0	7,0	10,2	7,1	
-10	23,4	6,8	19,6	7,4	15,5	7,8	13,3	8,1	
-5	28,8	7,2	24,4	8,0	19,5	8,7	17,0	8,9	
0	34,7	7,6	29,8	8,6	24,2	9,4	21,3	9,8	
5	41,3	7,8	35,8	9,0	29,6	10,1	26,2	10,2	

SP4-HF-120E/SP4-HN-120E									
Tc	30			40		50		55	
Te	Pf	Pa	Pf	Pa	Pf	Pa	Pf	Pa	
-25	13,2	6,2	10,6	6,0	8,0	6,0	-	-	
-20	17,5	7,0	14,3	7,1	10,9	7,2	-	-	
-15	22,4	7,6	18,6	8,0	14,4	8,4	12,2	8,5	
-10	28,1	8,2	23,6	8,8	18,6	9,4	15,9	9,7	
-5	34,5	8,7	29,3	9,6	23,5	10,4	20,4	10,7	
0	41,7	9,1	35,7	10,3	29,1	11,3	25,5	11,7	
5	49,6	9,3	43,0	10,8	35,5	12,1	31,5	12,6	

SP4-HF-150E/SP4-HN-150E									
Tc	30			40		50		55	
Te	Pf	Pa	Pf	Pa	Pf	Pa	Pf	Pa	
-25	15,4	7,2	12,4	7,0	9,3	7,0	-	-	
-20	20,4	8,1	16,6	8,2	12,7	8,4	-	-	
-15	26,2	8,9	21,7	9,3	16,8	9,8	14,2	10,0	
-10	32,8	9,6	27,5	10,3	21,7	11,0	18,6	11,3	
-5	40,3	10,1	34,2	11,2	27,4	12,1	23,8	12,5	
0	48,6	10,6	41,7	12,0	33,9	13,2	29,8	13,7	
5	57,9	10,9	50,1	12,7	41,4	14,1	36,7	14,7	

SP4-HF-200E/SP4-HN-200E									
Tc	30			40		50		55	
Te	Pf	Pa	Pf	Pa	Pf	Pa	Pf	Pa	
-25	17,6	8,2	14,1	8,0	10,6	8,0	-	-	
-20	23,3	9,3	19,0	9,4	14,5	9,6	-	-	
-15	29,9	10,2	24,8	10,7	19,2	11,1	16,3	11,4	
-10	37,5	11,0	31,4	11,8	24,8	12,5	21,2	12,9	
-5	46,0	11,6	39,0	12,8	31,3	13,9	27,2	14,3	
0	55,6	12,1	47,7	13,7	38,8	15,0	34,1	15,6	
5	66,1	12,4	57,3	14,5	47,3	16,1	41,9	16,8	

SP4-H-220E									
Tc	30			40		50		55	
Te	Pf	Pa	Pf	Pa	Pf	Pa	Pf	Pa	
-25	20,7	9,3	16,9	10,0	13,1	10,7	-	-	
-20	26,3	10,4	21,8	11,3	17,2	12,2	-	-	
-15	33,4	11,4	28,1	12,5	22,5	13,7	19,6	14,3	
-10	41,9	12,3	35,7	13,7	29,0	15,1	25,4	15,8	
-5	51,8	13,0	44,6	14,7	36,6	16,4	32,4	17,2	
0	63,2	13,6	54,8	15,6	45,4	17,6	40,4	18,6	
5	76,1	14,2	66,3	16,5	55,4	18,8	49,6	19,9	

SP4-H-250E									
Tc	30			40		50		55	
Te	Pf	Pa	Pf	Pa	Pf	Pa	Pf	Pa	
-25	24,0	10,8	19,6	11,6	15,2	12,4	-	-	
-20	30,5	12,1	25,3	13,1	20,0	14,2	-	-	
-15	38,7	13,2	32,6	14,5	26,1	15,9	22,7	16,6	
-10	48,6	14,2	41,4	15,8	33,6	17,5	29,5	18,3	
-5	60,1	15,1	51,7	17,0	42,5	19,0	37,5	20,0	
0	73,3	15,8	63,5	18,1	52,7	20,4	46,9	21,6	
5	88,2	16,4	76,9	19,1	64,3	21,8	57,5	23,1	

ЭКСПЛУАТАЦИОННЫЕ ХАРАКТЕРИСТИКИ

SP4-H-300E								
Tc	30		40		50		55	
Te	Pf	Pa	Pf	Pa	Pf	Pa	Pf	Pa
-25	27,6	12,4	22,4	13,3	17,4	14,2	-	-
-20	35,0	13,9	29,0	15,0	22,9	16,3	-	-
-15	44,4	15,2	37,4	16,7	29,9	18,2	26,1	19,0
-10	55,7	16,3	47,5	18,2	38,5	20,1	33,8	21,0
-5	68,9	17,3	59,3	19,5	48,7	21,8	43,1	22,9
0	84,1	18,1	72,9	20,8	60,4	23,7	53,8	24,7
5	101,2	18,8	88,2	21,9	73,7	24,9	65,9	26,5

SP4-H-350E								
Tc	30		40		50		55	
Te	Pf	Pa	Pf	Pa	Pf	Pa	Pf	Pa
-25	33,0	14,8	26,8	15,8	20,8	17,0	-	-
-20	41,9	16,6	34,7	18,0	27,4	19,4	-	-
-15	53,1	18,1	44,7	19,9	35,8	21,8	31,2	22,7
-10	66,6	19,5	56,7	21,7	46,1	24,0	40,4	25,1
-5	82,4	20,7	70,9	23,4	58,2	26,0	51,5	27,4
0	100,5	21,7	87,1	24,8	72,2	28,0	64,3	29,6
5	120,9	22,5	105,4	26,2	88,1	29,8	78,8	31,6

SP6-H-370E								
Tc	30		40		50		55	
Te	Pf	Pa	Pf	Pa	Pf	Pa	Pf	Pa
-25	36,1	16,2	29,3	17,3	22,8	18,6	-	-
-20	45,8	18,1	38,0	19,7	30,0	21,3	-	-
-15	58,1	19,8	48,9	21,8	39,2	23,8	34,1	24,9
-10	72,9	21,3	62,1	23,8	50,4	26,2	44,3	27,5
-5	90,2	22,6	77,6	25,6	63,7	28,5	56,3	30,0
0	110,0	23,7	95,3	27,2	79,0	30,6	70,6	32,4
5	132,4	24,6	115,3	28,6	96,4	32,6	86,2	34,6

SP6-H-400E								
Tc	30		40		50		55	
Te	Pf	Pa	Pf	Pa	Pf	Pa	Pf	Pa
-25	41,5	18,7	33,7	19,9	26,2	21,3	-	-
-20	52,7	20,9	43,6	22,6	34,4	24,4	-	-
-15	66,8	22,8	56,2	25,1	45,0	27,4	39,2	28,6
-10	83,8	24,5	71,4	27,3	58,0	30,2	50,9	31,6
-5	103,7	26,0	89,1	29,4	73,2	32,8	64,7	34,5
0	126,5	27,3	109,6	31,2	90,9	35,2	80,8	37,2
5	152,1	28,3	132,6	32,9	110,8	37,5	99,1	39,8

SP6-H-500E								
Tc	30		40		50		55	
Te	Pf	Pa	Pf	Pa	Pf	Pa	Pf	Pa
-25	49,5	22,3	40,3	23,8	31,3	25,5	-	-
-20	62,9	24,9	52,2	27,0	41,2	29,2	-	-
-15	79,8	27,3	67,1	29,9	53,8	32,7	46,9	34,1
-10	100,1	29,3	85,3	32,6	69,3	36,0	60,8	37,8
-5	123,9	31,1	106,5	35,1	87,5	39,2	77,4	41,2
0	151,1	32,6	130,9	37,3	108,6	42,1	96,6	44,5
5	181,8	33,8	158,4	39,3	132,4	44,8	118,5	47,6

SP8-H-600E								
Tc	30		40		50		55	
Te	Pf	Pa	Pf	Pa	Pf	Pa	Pf	Pa
-25	68,0	29,0	49,5	29,5	37,4	29,2	-	-
-20	83,6	31,8	64,1	33,3	50,1	33,9	-	-
-15	102,2	34,5	81,3	37,0	64,9	38,7	56,9	38,9
-10	124,2	36,8	101,5	40,6	82,4	43,4	72,6	44,2
-5	150,1	38,9	125,0	43,9	102,7	48,0	91,1	49,5
0	180,1	40,4	152,3	46,9	126,4	52,4	112,6	54,7
5	214,7	41,5	183,7	49,5	153,8	56,7	137,7	59,7

SP8-H-700E								
Tc	30		40		50		55	
Te	Pf	Pa	Pf	Pa	Pf	Pa	Pf	Pa
-25	81,1	34,6	59,1	35,3	44,6	34,8	-	-
-20	99,7	38,0	76,5	39,8	59,6	40,5	-	-
-15	122,0	41,2	97,0	44,2	77,5	46,1	67,9	46,5
-10	148,3	44,0	121,1	48,4	98,3	51,8	86,7	52,8
-5	179,1	46,4	149,2	52,4	122,6	57,3	108,7	59,1
0	215,0	48,3	181,8	56,0	150,9	62,6	134,4	65,3
5	256,3	49,6	219,3	59,1	183,6	67,6	164,4	71,3

УСЛОВНЫЕ ОБОЗНАЧЕНИЯ

Pf – Холодопроизводительность, кВт

Pa – Потребляемая мощность, кВт

Te – Температура испарения, °C

Tc – Температура конденсации, °C

Частота 50 Гц

Переохлаждение жидкости 5 К

Перегрев всасываемого пара 10 К

 Указывает на необходимость дополнительного охлаждения (см. рабочий диапазон).

Пределные значения относятся к работе в режиме полной нагрузки при частоте 50 Гц.

Данные при различных рабочих условиях см. в программе подбора оборудования компании RefComp LEONARDO.

ЭКСПЛУАТАЦИОННЫЕ ХАРАКТЕРИСТИКИ

Модель SP-L, хладагенты R404A-R507

SP2-L-030E								
Tc	30		40		50		52	
Te	Pf	Pa	Pf	Pa	Pf	Pa	Pf	Pa
-40	2,6	1,6	2,0	1,6	1,4	1,6	-	-
-35	3,5	1,9	2,7	2,0	1,9	2,0	-	-
-30	4,6	2,2	3,6	2,3	2,7	2,4	2,5	2,5
-25	5,9	2,5	4,8	2,7	3,7	2,9	3,5	2,9
-20	7,6	2,8	6,3	3,0	5,0	3,3	4,7	3,3
-15	9,4	3,0	7,9	3,3	6,5	3,7	6,1	3,7
-10	11,5	3,3	9,9	3,7	8,2	4,1	7,9	4,1
-6	13,4	3,5	11,6	3,9	9,8	4,4	9,4	4,5

SP2-L-040E								
Tc	30		40		50		52	
Te	Pf	Pa	Pf	Pa	Pf	Pa	Pf	Pa
-40	3,1	1,9	2,4	1,9	1,6	1,9	-	-
-35	4,2	2,3	3,2	2,3	2,3	2,4	-	-
-30	5,5	2,6	4,4	2,8	3,2	2,9	3,0	2,9
-25	7,1	3,0	5,8	3,2	4,4	3,4	4,1	3,4
-20	9,1	3,3	7,5	3,6	5,9	3,9	5,6	4,0
-15	11,3	3,6	9,5	4,0	7,7	4,4	7,4	4,5
-10	13,8	3,9	11,9	4,4	9,8	4,8	9,4	4,9
-6	16,1	4,2	13,9	4,7	11,7	5,2	11,3	5,3

SP2-L-050E								
Tc	30		40		50		52	
Te	Pf	Pa	Pf	Pa	Pf	Pa	Pf	Pa
-40	3,6	2,2	2,8	2,2	1,9	2,2	-	-
-35	4,8	2,7	3,8	2,7	2,7	2,8	-	-
-30	6,4	3,1	5,1	3,2	3,7	3,4	3,5	3,4
-25	8,3	3,5	6,8	3,7	5,2	4,0	4,8	4,0
-20	10,6	3,9	8,8	4,2	6,9	4,5	6,6	4,6
-15	13,2	4,2	11,1	4,6	9,0	5,1	8,6	5,2
-10	16,1	4,6	13,8	5,1	11,5	5,6	11,0	5,7
-6	18,8	4,9	16,2	5,4	13,7	6,1	13,1	6,2

SP2-L-060E								
Tc	30		40		50		52	
Te	Pf	Pa	Pf	Pa	Pf	Pa	Pf	Pa
-40	4,2	2,5	3,2	2,5	2,2	2,7	-	-
-35	5,5	3,0	4,3	3,1	3,0	3,2	-	-
-30	7,3	3,5	5,8	3,7	4,3	3,8	4,0	3,9
-25	9,5	3,9	7,7	4,2	5,9	4,5	5,5	4,6
-20	12,1	4,4	10,0	4,8	7,9	5,1	7,5	5,2
-15	15,1	4,8	12,7	5,3	10,3	5,8	9,8	5,9
-10	18,4	5,2	15,8	5,8	13,1	6,4	12,6	6,5
-6	21,4	5,5	18,6	6,2	15,6	6,9	15,0	7,0

SP4-LF-060E/SP4-LN-060E								
Tc	30		40		50		52	
Te	Pf	Pa	Pf	Pa	Pf	Pa	Pf	Pa
-40	5,2	3,4	4,0	3,4	2,7	3,3	-	-
-35	6,9	4,0	5,4	4,4	3,8	4,2	-	-
-30	9,2	4,6	7,3	4,9	5,3	5,1	5,0	5,1
-25	11,9	5,2	9,7	5,6	7,4	6,0	6,9	6,1
-20	15,1	5,8	12,5	6,3	9,9	6,8	9,4	6,9
-15	18,8	6,4	15,9	7,0	12,9	7,7	12,3	7,8
-10	23,0	6,9	19,8	7,7	16,4	8,5	15,7	8,7
-6	26,8	7,3	23,2	8,2	19,5	9,1	18,8	9,3

SP4-LF-080E/SP4-LN-080E								
Tc	30		40		50		52	
Te	Pf	Pa	Pf	Pa	Pf	Pa	Pf	Pa
-40	6,2	4,1	4,8	4,0	3,3	4,0	-	-
-35	8,3	4,8	6,5	4,9	4,6	5,1	-	-
-30	11,0	5,6	8,7	5,8	6,4	6,1	5,9	6,2
-25	14,3	6,3	11,6	6,7	8,9	7,2	8,3	7,3
-20	18,1	7,0	15,0	7,6	11,9	8,2	11,2	8,3
-15	22,6	7,7	19,1	8,4	15,5	9,2	14,8	9,4
-10	27,7	8,3	23,7	9,2	19,7	10,2	18,8	10,4
-6	32,1	8,8	27,8	9,9	23,4	11,0	22,5	11,2

SP4-LF-100E/SP4-LN-100E								
Tc	30		40		50		52	
Te	Pf	Pa	Pf	Pa	Pf	Pa	Pf	Pa
-40	7,3	4,7	5,6	4,7	3,8	4,6	3,5	4,6
-35	9,7	5,6	7,5	5,8	5,3	5,9	4,9	5,9
-30	12,8	6,5	10,2	6,8	7,5	7,1	6,9	7,2
-25	16,6	7,3	13,5	7,8	10,3	8,4	9,7	8,5
-20	21,1	8,1	17,5	8,8	13,9	9,6	13,1	9,7
-15	26,4	8,9	22,3	9,8	18,1	10,7	17,2	10,9
-10	32,3	9,7	27,7	10,8	22,9	11,9	22,0	12,1
-6	37,5	10,3	32,5	11,5	27,3	12,8	26,3	13,1

SP4-LF-120E/SP4-LN-120E								
Tc	30		40		50		52	
Te	Pf	Pa	Pf	Pa	Pf	Pa	Pf	Pa
-40	8,3	5,4	6,4	5,4	4,4	5,3	-	-
-35	11,1	6,4	8,6	6,6	6,4	6,7	-	-
-30	14,6	7,4	11,6	7,8	8,6	8,2	7,9	8,2
-25	19,0	8,4	15,5	9,0	11,8	9,6	11,1	9,7
-20	24,2	9,3	20,1	10,1	15,8	10,9	15,0	11,1
-15	30,1	10,2	25,4	11,2	20,6	12,3	19,7	12,5
-10	36,9	11,1	31,6	12,3	26,2	13,6	25,1	13,9
-6	42,9	11,7	37,1	13,2	31,2	14,6	30,1	14,9

SP4-L-150E								
Tc	30		40		50		52	
Te	Pf	Pa	Pf	Pa	Pf	Pa	Pf	Pa
-40	9,6	6,2	7,4	6,2	5,0	6,1	-	-
-35	12,8	7,4	10,0	7,6	7,0	7,8	-	-
-30	16,9	8,6	13,5	9,0	9,9	9,4	9,2	9,5
-25	22,0	9,7	17,9	10,4	13,6	11,0	12,8	11,2
-20	27,9	10,8	23,2	11,7	18,3	12,6	17,3	12,8
-15	34,8	11,8	29,4	13,0	23,9	14,2	22,7	14,4
-10	42,6	12,8	36,5	14,2	32,3	15,7	29,0	16,0
-6	49,5	13,6	42,9	15,2	36,1	16,9	34,7	17,3

SP4-L-180E								
Tc	30		40		50		52	
Te	Pf	Pa	Pf	Pa	Pf	Pa	Pf	Pa
-40	11,1	7,2	8,6	7,2	5,8	7,1	-	-
-35	14,8	8,6	11,6	8,8	8,1	9,0	-	-
-30	19,6	9,9	15,6	10,4	11,5	10,9	10,6	11,0
-25	25,5	11,2	20,7	12,0	15,8	12,8	14,8	13,0
-20	32,4	12,5	26,9	13,5	21,2	14,7	20,1	14,9
-15	40,4	13,7	34,1	15,0	27,7	16,5	26,4	16,7
-10	49,4	14,8	42,4	16,5	35,1	18,2	33,7	18,6
-6	57,4	15,7	49,7	17,6	41,9	19,6	40,3	20,0

ЭКСПЛУАТАЦИОННЫЕ ХАРАКТЕРИСТИКИ

26

SP4-L-220E										
Tc	30		40		50		52			
Te	Pf	Pa	Pf	Pa	Pf	Pa	Pf	Pa		
-40	12,8	8,3	9,8	8,2	6,7	8,1	-	-		
-35	17,0	9,9	13,3	10,1	9,3	10,4	-	-		
-30	22,5	11,4	17,9	12,0	13,1	12,5	12,2	12,7		
-25	29,2	12,9	23,8	13,8	18,1	14,7	17,0	14,9		
-20	37,1	14,3	30,8	15,5	24,3	16,8	23,0	17,1		
-15	46,3	15,7	39,1	17,2	31,7	18,9	30,2	19,2		
-10	56,7	17,0	48,6	18,9	40,3	20,9	38,6	21,3		
-6	65,9	18,0	57,0	20,2	48,0	22,5	46,2	23,0		

SP4-L-250E										
Tc	30		40		50		52			
Te	Pf	Pa	Pf	Pa	Pf	Pa	Pf	Pa		
-40	15,4	10,0	11,8	9,9	8,1	9,8	-	-		
-35	20,5	11,9	15,9	12,2	11,2	12,5	-	-		
-30	27,1	13,7	21,5	14,4	15,8	15,1	14,6	15,2		
-25	35,1	15,5	28,6	16,6	21,8	17,7	20,5	17,9		
-20	44,7	17,2	37,1	18,7	29,3	20,2	27,7	20,5		
-15	55,7	18,9	47,0	20,7	38,2	22,7	36,4	23,1		
-10	68,2	20,9	58,4	22,8	48,5	25,1	46,5	25,6		
-6	79,2	21,7	68,6	24,3	57,8	27,1	55,6	27,6		

SP6-L-270E										
Tc	30		40		50		52			
Te	Pf	Pa	Pf	Pa	Pf	Pa	Pf	Pa		
-40	16,7	10,9	12,8	10,8	8,8	10,6	-	-		
-35	22,3	12,9	17,3	13,3	12,2	13,5	-	-		
-30	29,4	14,9	23,4	15,7	17,2	16,4	15,9	16,6		
-25	38,2	16,9	31,1	18,0	23,7	19,2	22,3	19,5		
-20	48,6	18,7	40,3	20,3	31,8	22,0	30,1	22,3		
-15	60,6	20,5	51,1	22,6	41,5	24,7	39,5	25,1		
-10	74,1	22,3	63,5	24,7	52,7	27,3	50,5	27,9		
-6	86,2	23,6	74,6	26,4	62,8	29,4	60,4	30,0		

SP6-L-300E										
Tc	30		40		50		52			
Te	Pf	Pa	Pf	Pa	Pf	Pa	Pf	Pa		
-40	19,2	12,5	14,8	12,4	10,1	12,2	-	-		
-35	25,6	14,9	19,9	15,2	14,0	15-6	-	-		
-30	33,8	17,2	26,9	18,0	19,8	18,9	18,3	19,0		
-25	43,9	19,4	35,7	20,7	27,3	22,1	25,6	22,4		
-20	55,8	21,5	46,3	23,4	36,6	25,3	34,6	25,7		
-15	69,6	23,6	58,8	25,9	47,7	28,4	45,5	28,9		
-10	85,2	25,6	73,0	28,4	60,6	31,4	58,1	32,0		
-6	99,0	27,1	85,8	30,4	72,2	33,8	69,4	34,5		

SP6-L-400E										
Tc	30		40		50		52			
Te	Pf	Pa	Pf	Pa	Pf	Pa	Pf	Pa		
-40	23,1	15,0	17,7	14,9	12,1	14,7	-	-		
-35	30,7	17,8	23,9	18,3	16,8	18,7	-	-		
-30	40,6	20,6	32,3	21,6	23,7	22,6	22,0	22,8		
-25	52,7	23,2	42,9	24,9	32,8	26,5	30,7	26,9		
-20	67,0	25,8	55,6	28,0	43,9	30,3	41,6	30,8		
-15	83,5	28,3	70,5	31,1	57,2	34,1	54,6	34,7		
-10	102,3	30,7	87,7	34,1	72,7	37,7	69,7	38,4		
-6	118,8	32,5	102,9	36,5	86,6	40,6	83,3	41,4		

SP8-L-500E										
Tc	30		40		50		52			
Te	Pf	Pa	Pf	Pa	Pf	Pa	Pf	Pa		
-40	34,8	20,6	17,6	18,5	9,2	15,8	-	-		
-35	43,8	22,8	26,6	21,6	17,3	19,7	-	-		
-30	54,7	25,5	37,1	25,2	26,5	24,2	24,8	23,6		
-25	67,8	28,4	49,4	29,1	37,2	29,1	35,0	28,8		
-20	83,4	31,4	63,9	33,2	49,7	34,3	47,1	34,2		
-15	101,9	34,2	81,0	37,3	64,5	39,6	61,3	39,7		
-10	123,7	36,8	101,0	41,2	81,8	44,8	78,0	45,1		
-6	143,8	38,5	119,4	44,0	-	-	-	-		

SP8-L-600E										
Tc	30		40		50		52			
Te	Pf	Pa	Pf	Pa	Pf	Pa	Pf	Pa		
-40	41,6	24,5	21,1	22,1	11,0	18,9	-	-		
-35	52,3	27,2	31,8	25,8	20,7	23,5	-	-		
-30	65,3	30,4	44,3	30,0	31,6	28-9	29-6	28,2		
-25	80,9	33,9	59,0	34,7	44,4	34,8	41,8	34,4		
-20	99,5	37,4	76,3	39,6	59,3	41,0	56,2	40,8		
-15	121,6	40,9	96,7	44,5	76,9	47,3	73,1	47,4		
-10	147,7	43,9	120,6	49,1	97,7	53,4	93,1	53,9		
-6	171,7	46,0	142,6	52,5	-	-	-	-		

УСЛОВНЫЕ ОБОЗНАЧЕНИЯ

Pf – Холодопроизводительность, кВт

Pa – Потребляемая мощность, кВт

Te – Температура испарения, °C

Tc – Температура конденсации, °C

Частота 50 Гц

Переохлаждение жидкости 5 К

Перегрев всасываемого пара 10 К

 Указывает на необходимость дополнительного охлаждения (см. рабочий диапазон).

Предельные значения относятся к работе в режиме полной нагрузки при частоте 50 Гц.

Данные при различных рабочих условиях см. в программе подбора оборудования компании RefComp LEONARDO.

ЭКСПЛУАТАЦИОННЫЕ ХАРАКТЕРИСТИКИ

Модель SB, хладагент R22

SB-4-1200										
TC	20		30		40		50		55	
Te	Pf	Pa	Pf	Pa	Pf	Pa	Pf	Pa	Pf	Pa
-50	5,9	4,2	5,5	4,7	-	-	-	-	-	-
-45	7,7	4,8	7,4	5,4	7,2	6	-	-	-	-
-40	9,9	5,5	9,6	6,2	9,3	6,9	-	-	-	-
-35	12,5	6,1	12,2	6,9	11,8	7,8	11,5	8,7	-	-
-30	15,5	6,7	15	7,7	14,6	8,7	14,2	9,7	14,1	10,2
-25	18,8	7,3	18,1	8,4	17,6	9,6	17,2	10,7	17	11,3
-20	22,6	7,9	21,6	9,2	20,9	10,5	20,5	11,7	20,3	12,4

SB-4-1400										
Tc	20		30		40		50		55	
Te	Pf	Pa	Pf	Pa	Pf	Pa	Pf	Pa	Pf	Pa
-50	7	5	6,6	5,6	-	-	-	-	-	-
-45	9,1	5,8	8,8	6,5	8,5	7,2	-	-	-	-
-40	11,7	6,5	11,4	7,4	11,1	8,2	-	-	-	-
-35	18,4	7,9	17,8	9,1	17,3	10,3	16,9	11,5	16,7	12,1
-30	14,8	7,2	14,4	8,3	14	9,3	13,7	10,3	-	-
-25	22,3	8,7	21,5	10,0	20,9	11,4	20,4	12,7	20,2	13,4
-20	26,8	9,4	25,7	10,9	24,8	12,4	24,3	13,9	24,1	14,7

SB-6-1600										
TC	20		30		40		50		55	
Te	Pf	Pa	Pf	Pa	Pf	Pa	Pf	Pa	Pf	Pa
-50	8,6	6,2	8,1	6,9	-	-	-	-	-	-
-45	11,3	7,1	10,9	8	10,5	8,8	-	-	-	-
-40	14,5	8,0	14,1	9,1	13,7	10,1	-	-	-	-
-35	18,3	8,9	17,8	10,2	17,3	11,4	16,8	12,7	-	-
-30	22,6	9,8	21,9	11,3	21,3	12,7	20,8	14,2	20,6	14,9
-25	27,5	10,7	26,5	12,4	25,8	14,0	25,2	15,7	24,9	16,5
-20	33,0	11,6	31,6	13,4	30,9	15,3	29,9	17,2	29,7	18,1

SB-6-2000										
Tc	20		30		40		50		55	
Te	Pf	Pa	Pf	Pa	Pf	Pa	Pf	Pa	Pf	Pa
-50	10	7,2	9,4	8	-	-	-	-	-	-
-45	13,1	8,2	12,6	9,2	12,1	10,3	-	-	-	-
-40	16,8	9,3	16,3	10,5	15,9	11,8	-	-	-	-
-35	21,2	10,3	20,6	11,8	20,1	13,3	19,5	14,7	-	-
-30	26,2	11,3	25,4	13,1	24,7	14,7	24,1	16,4	23,8	17,3
-25	31,9	12,4	30,8	14,3	29,9	16,2	29,2	18,2	28,9	19,1
-20	38,3	13,4	36,7	15,6	35,6	17,8	34,7	19,9	34,4	21,0

SB-6-2600										
Tc	20		30		40		50		55	
Te	Pf	Pa	Pf	Pa	Pf	Pa	Pf	Pa	Pf	Pa
-50	11,5	8,2	10,8	9,1	-	-	-	-	-	-
-45	15,0	9,4	14,5	10,6	13,9	11,8	-	-	-	-
-40	19,3	10,6	18,7	12,1	18,2	13,5	-	-	-	-
-35	24,3	11,8	23,7	13,5	23	15,2	22,4	16,9	-	-
-30	30,1	13,0	29,2	15	28,4	16,9	27,7	18,8	27,4	19,8
-25	36,6	14,2	35,3	16,4	34,3	18,6	33,5	20,8	33,2	21,9
-20	43,9	15,4	42,1	17,9	40,7	20,4	39,8	22,9	39,5	24,1

SB-6-3000										
Tc	20		30		40		50		55	
Te	Pf	Pa	Pf	Pa	Pf	Pa	Pf	Pa	Pf	Pa
-50	13,7	9,9	12,9	10,9	-	-	-	-	-	-
-45	17,9	11,3	17,3	12,7	16,6	14,1	-	-	-	-
-40	23,0	12,7	22,4	14,4	21,8	26,1	-	-	-	-
-35	29,1	14,1	26,3	16,2	27,5	18,2	26,8	20,2	-	-
-30	36,0	15,6	34,9	17,9	33,9	20,2	33,1	22,5	32,7	21,7
-25	43,8	17,0	42,2	19,7	41,0	22,3	40,0	24,9	39,7	26,2
-20	52,5	18,5	50,3	21,4	48,7	24,4	47,6	27,3	47,3	28,8

УСЛОВНЫЕ ОБОЗНАЧЕНИЯ

Pf – Холодопроизводительность, кВт.

Pa – Потребляемая мощность, кВт.

Te – Температура испарения, °C.

Tc – Температура конденсации, °C.

Переохлаждение осуществляется только с использованием переохладителя

Перегрев всасываемого газа 20 °C.

Электропитание с частотой 50 Гц (1450 об/мин).

ЭКСПЛУАТАЦИОННЫЕ ХАРАКТЕРИСТИКИ

28

Модель SB, хладагенты R404A-R507

SB-4-120E										
To	20		30		40		50		55	
Te	Pf	Pa	Pf	Pa	Pf	Pa	Pf	Pa	Pf	Pa
-70	2,5	3	2,3	3,2	-	-	-	-	-	-
-65	3,5	3,5	3,2	3,9	3	4,2	-	-	-	-
-60	4,7	4,0	4,4	4,5	4,1	5	-	-	-	-
-55	6,2	4,6	5,7	5,2	5,3	5,7	5,0	6,8	-	-
-50	7,8	5,2	7,3	5,9	6,8	6,6	6,4	7,2	6,1	7,6
-45	9,7	5,9	9,1	6,6	8,6	7,4	8,0	8,2	7,7	8,6
-40	11,7	6,5	11,2	7,4	10,5	8,3	9,8	9,2	9,5	9,6
-35	14,0	7,2	13,4	8,2	12,8	9,1	12,0	10,2	11,5	10,7
-30	16,5	8,0	15,9	9,0	15,2	10,1	14,3	11,2	13,8	10,8

SB-4-140E										
To	20		30		40		50		55	
Te	Pf	Pa	Pf	Pa	Pf	Pa	Pf	Pa	Pf	Pa
-70	2,9	3,5	2,8	3,8	-	-	-	-	-	-
-65	4,2	4,1	3,8	4,6	3,6	5	-	-	-	-
-60	5,6	4,8	5,2	5,3	4,8	5,9	-	-	-	-
-55	7,3	5,5	6,8	6,1	6,3	6,8	5,9	7,5	-	-
-50	9,3	6,2	8,7	7,0	8,1	7,8	7,5	8,6	7,3	9
-45	11,5	7,0	10,8	7,9	10,2	8,8	9,5	9,7	9,1	10,2
-40	13,9	7,8	13,2	8,8	12,5	9,8	11,7	10,9	11,3	11,4
-35	16,6	8,6	15,9	9,7	15,1	10,9	14,2	12,1	13,7	12,7
-30	19,5	9,4	18,9	10,7	18,1	12,0	17,0	13,3	16,3	14,0

SB-6-160E										
To	20		30		40		50		55	
Te	Pf	Pa	Pf	Pa	Pf	Pa	Pf	Pa	Pf	Pa
-70	3,6	4,3	3,4	4,7	-	-	-	-	-	-
-65	5,1	5,1	4,7	5,6	4,4	6,2	-	-	-	-
-60	6,9	5,9	6,4	6,6	5,9	7,3	-	-	-	-
-55	9,0	6,7	8,4	7,6	7,8	8,4	7,3	9,2	-	-
-50	11,4	7,6	10,7	8,6	10,0	9,6	9,3	10,6	9	11,1
-45	14,1	8,6	13,3	9,7	12,5	10,8	11,7	12,0	11,3	12,6
-40	17,1	9,6	16,3	10,8	15,4	12,1	14,4	13,4	13,9	14,1
-35	20,5	10,6	19,6	12,0	18,7	13,4	17,5	14,9	16,8	15,6
-30	24,1	11,6	23,3	13,2	22,3	14,7	20,9	16,4	20,1	17,2

SB-6-200E										
To	20		30		40		50		55	
Te	Pf	Pa	Pf	Pa	Pf	Pa	Pf	Pa	Pf	Pa
-70	4,2	5	4	5,5	-	-	-	-	-	-
-65	5,9	5,9	5,5	6,5	5,2	7,1	-	-	-	-
-60	8,0	6,8	7,4	7,6	6,9	8,4	-	-	-	-
-55	10,5	7,8	9,7	8,8	9,0	9,7	8,4	10,7	-	-
-50	13,2	8,9	12,4	10,0	11,6	11,1	10,8	12,3	10,4	12,9
-45	16,4	9,9	15,5	11,2	14,5	12,5	13,5	13,9	13,0	14,6
-40	19,9	11,1	18,9	12,5	17,9	14,0	16,7	15,5	16,1	16,3
-35	23,7	12,3	22,8	13,9	21,6	15,5	20,3	17,2	19,5	18,1
-30	27,9	13,5	27,0	15,3	25,8	17,1	24,2	19,0	23,3	20,0

SB-6-250E										
To	20		30		40		50		55	
Te	Pf	Pa	Pf	Pa	Pf	Pa	Pf	Pa	Pf	Pa
-70	4,8	5,8	4,6	6,3	-	-	-	-	-	-
-65	6,8	6,8	6,3	7,5	5,9	8,2	-	-	-	-
-60	9,2	7,8	8,5	8,8	7,9	9,7	-	-	-	-
-55	12,0	9,0	11,1	10,1	10,4	11,2	9,7	12,3	-	-
-50	15,2	10,2	14,2	11,4	13,3	12,8	12,4	14,1	11,9	14,8
-45	18,8	11,4	17,7	12,9	16,7	14,4	15,5	15,9	15,0	16,7
-40	22,8	12,7	20,5	14,4	20,5	16,1	19,2	17,8	18,5	18,7
-35	27,2	14,1	26,1	15,9	24,8	17,8	23,3	19,8	22,4	20,8
-30	32,0	15,5	31,0	17,5	29,6	19,6	27,8	21,8	26,8	22,9

SB-6-300E										
To	20		30		40		50		55	
Te	Pf	Pa	Pf	Pa	Pf	Pa	Pf	Pa	Pf	Pa
-70	5,8	6,9	5,5	7,5	-	-	-	-	-	-
-65	8,2	8,1	7,5	9	7,1	9,8	-	-	-	-
-60	11,0	9,4	10,2	10,5	9,5	11,6	-	-	-	-
-55	14,3	10,7	13,3	12,0	12,4	13,4	11,6	14,7	-	-
-50	18,2	12,2	17,0	13,7	15,9	15,3	14,8	16,8	14,3	17,6
-45	22,5	13,6	21,2	15,4	19,9	17,2	18,6	19,0	17,9	20,0
-40	27,3	15,2	26,0	17,2	24,5	19,2	22,9	21,3	22,1	22,4
-35	32,6	16,8	31,3	19,0	29,7	21,3	27,8	23,3	26,8	24,9
-30	38,3	18,5	37,1	20,9	35,4	23,4	33,3	26,1	32,0	27,4

УСЛОВНЫЕ ОБОЗНАЧЕНИЯ

Pf – Холодопроизводительность, кВт.

Pa – Потребляемая мощность, кВт.

Te – Температура испарения, °C.

Tc – Температура конденсации, °C.

Переохлаждение осуществляется только с использованием переохладителя

Перегрев всасываемого газа 20 °C.

Электропитание с частотой 50 Гц (1450 об/мин).

УСЛОВИЯ ПОСТАВКИ

КОМПОНЕНТЫ

СЕРИЯ SP

Для моделей SP2 поставляется электродвигатель с соединением обмоток по схеме «звезда» (400 В) или «треугольник» (230 В), для всех остальных моделей поставляется электродвигатель со вспомогательной пусковой обмоткой (ВПО) (400 В, 3, 50 Гц – 460 В, 3, 60 Гц); запорный клапан на всасывании; запорный клапан на нагнетании; встроенный предохранительный клапан; смотровое стекло для контроля уровня масла; масляный фильтр⁽¹⁾; масло, залитое в систему; датчики РТС, встроенные в электродвигатель; подогреватель картера; электронное защитное устройство (230 В, 1, 50/60 Гц) INT 69 поставляется для модели SP2, а INT 69 VS поставляется для остальных моделей; распределительная коробка со степенью защиты IP54; при поставке в целях консервации компрессор заполнен азотом; пружинные демпферы гашения вибрации⁽²⁾; переключки для прямого пуска (DOL).

(1) Кроме моделей SP2 и SP4_N (со смазкой разбрызгиванием).

(2) Кроме моделей с 2-мя и 8-ью цилиндрами, которые стандартно поставляются с резиновыми демпферами гашения вибрации.

СЕРИЯ SB

Запорные клапаны на всасывании и нагнетании; 4 пружинных демпфера гашения вибрации; датчики РТС, встроенные в электродвигатель и защитное устройство Kriwan INT 69 VS; распределительная коробка со степенью защиты IP54; внутренний предохранительный клапан; промежуточная линия давления со штуцером для подсоединения манометра; смотровое стекло для контроля уровня масла; терморегулирующий клапан со своим комплектом, включающим электромагнитный клапан; смотровое стекло контроля уровня жидкости и фильтр-осушитель (все в разобранном виде); залитое в систему масло, пригодное для хладагента R22; при поставке в целях консервации компрессор заполнен азотом; подогреватель картера; переключки для прямого пуска (DOL).

Всё электрическое оборудование, как стандартное, так и опциональное рассчитано на работу с электропитанием 230В, 1, 50/60 Гц.

ДОПОЛНИТЕЛЬНЫЕ ПРИНАДЛЕЖНОСТИ

СЕРИЯ SP

Все компрессоры, кроме серии SP2, могут быть оборудованы встроенной системой регулирования производительности. Пользователь может выбрать вариант с установкой этой системы на заводе или приобрести подходящий комплект, чтобы установить его позже. Система регулирования производительности представляет собой один или два⁽³⁾ установленных специальных блока, имеющих электромагнитный клапан. При подаче питания этот электромагнитный клапан прекращает подачу всасываемого газа в камеру сжатия, превращая ход сжатия поршней, расположенных в нижнем положении, в холостой ход. При этом кроме снижения холодопроизводительности, которое пропорционально количеству неработающих цилиндров, также происходит снижение энергопотребления, позволяя поддерживать очень высокий уровень эффективности. Ниже показаны возможные варианты регулирования производительности.

(3) Два специальных блока применяются только для 6- или 8-цилиндровых моделей.

Тип компрессора	Количество ступеней регулирования производительности	Регулирование производительности	Количество ступеней регулирования производительности	Регулирование производительности
с двумя цилиндрами	--	--	--	--
с четырьмя цилиндрами	1	50 %	--	--
с шестью цилиндрами	1	66 %	2	66-33 %
с восьмью цилиндрами	1	75 %	2	75-50 %

По требованию также поставляются следующие дополнительные принадлежности: электродвигатели со специальным напряжением электропитания, устройство пусковой разгрузки⁽⁴⁾ (ПР), модуль контроля впрыска жидкости (LCM) вместе со своим комплектом частей⁽⁵⁾, вентилятор для дополнительного охлаждения⁽⁶⁾, пружинные демпферы гашения вибрации⁽⁵⁾, датчик для контроля температуры нагнетания, дифференциальное реле давления масла MP54⁽⁷⁾, электронное дифференциальное реле давления масла⁽⁷⁾, оптоэлектронный датчик уровня масла⁽⁸⁾, клапан заправки масла, штуцеры для параллельного подключения компрессоров и специальной компановки. Стандартное и (или) опциональное дополнительное электрооборудование, такое как устройство защиты электродвигателя, подогреватель картера и электромагнитные клапаны, рассчитано на работу с электропитанием 230 В переменного тока и с частотой 50/60 Гц. Но по запросу может быть поставлено электрооборудование, рассчитанное на работу с другим напряжением электропитания.

(4) Кроме моделей с 2-мя и 8-ью цилиндрами.

(5) Не относится к моделям с 2-мя цилиндрами.

(6) Кроме моделей с 8-ью цилиндрами.

(7) Кроме моделей с 4-мя цилиндрами со смазкой разбрызгиванием SP4_N.

(8) Относится к моделям с 2-мя и 4-мя цилиндрами со смазкой разбрызгиванием SP4_N.

СЕРИЯ SB

Специальные электродвигатели; масло на основе полиэфира для хладагентов HFC; электромеханическое реле давления масла MP54; электронное реле давления масла; электрический клапан заправки масла; модуль контроля впрыска жидкости (LCM) (в качестве альтернативы терморегулирующему клапану) вместе со своим комплектом частей, состоящим из электромагнитного клапана, смотрового стекла для контроля уровня жидкости и фильтра-осушителя (все в разобранном виде); переохладитель жидкости (встроенный или не встроенный, по требованию); датчик контроля температуры нагнетания; комплект резиновых демпферов гашения вибрации.

SP2L0300 - SP2L030E - SP2L0400 - SP2L040E - SP2L0500 - SP2L050E
 SP2L0600 - SP2L060E - SP2H0500- SP2H050E - SP2H0600 - SP2H060E

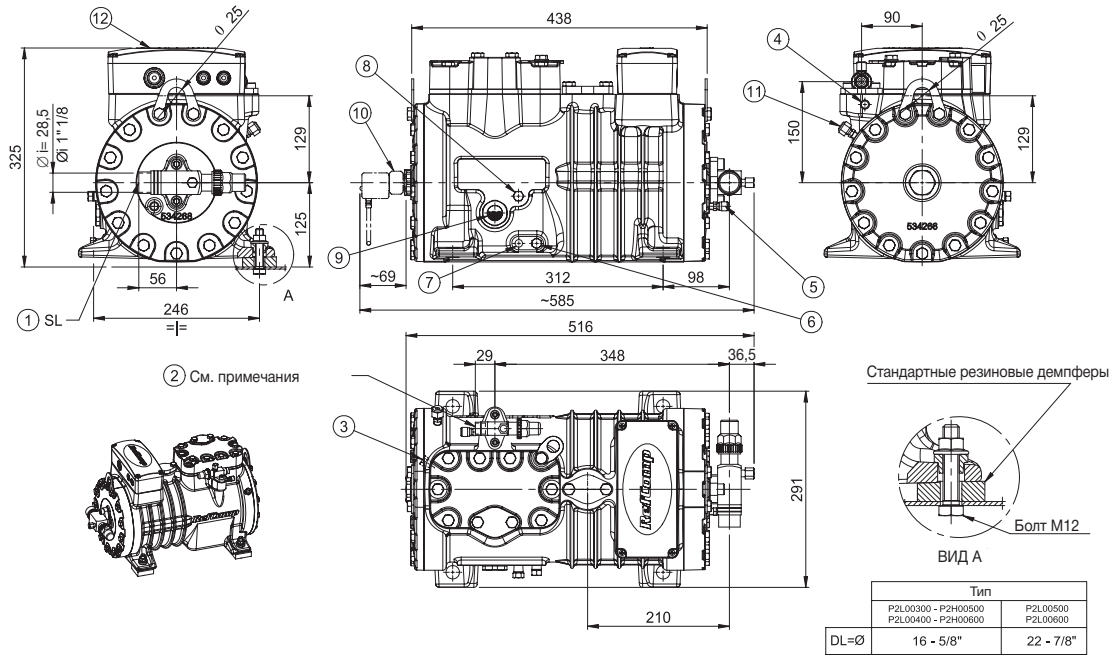

SP2H0800 - SP2H080E
 SP2H0900 - SP2H090E

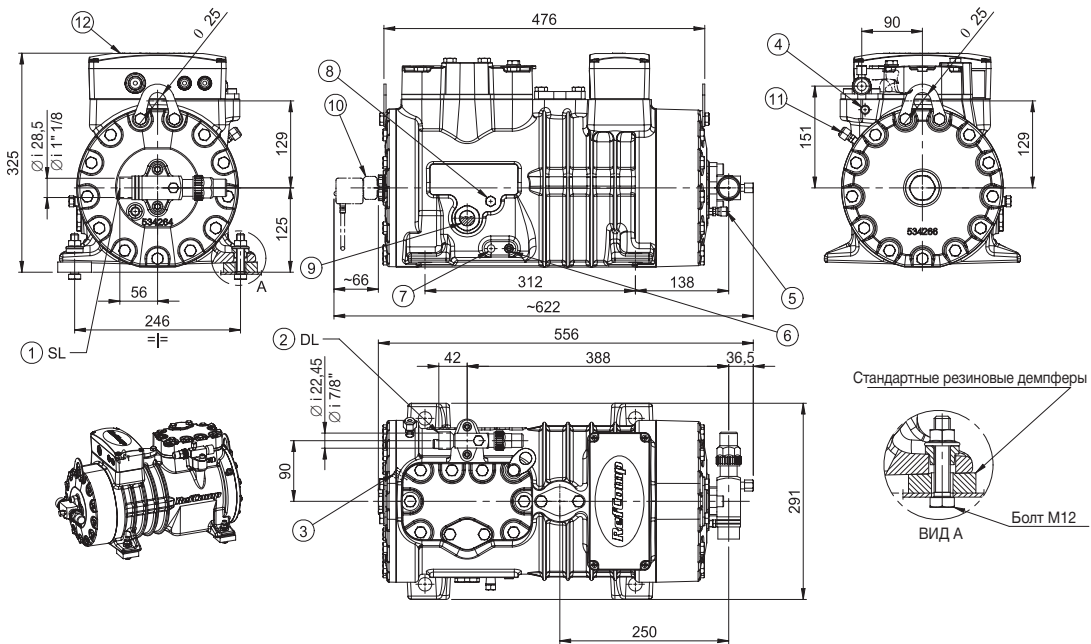

Условные обозначения

- 1) Запорный клапан SL на всасывании
- 2) Запорный клапан DL на нагнетании
- 3) Датчик температуры нагнетания, 1/8" NPT (опция)
- 4) Штуцер линии высокого давления, 1/4" SAE-FLARE
- 5) Штуцер линии низкого давления, 1/4" SAE-FLARE
- 6) Слив масла, 1/4" NPT
- 7) Подогрев картера
- 8) Запорный клапан заправки масла, 1/4" NPT (опция)
- 9) Смотровое стекло контроля уровня масла
- 10) Датчик уровня масла (опция)

SP4LF0600 - SP4LF060E - SP4LF0800 - SP4LF080E
 SP4HF/LF1000 - SP4HF/LF100E - SP4HF/LF1200 - SP4HF/LF120E

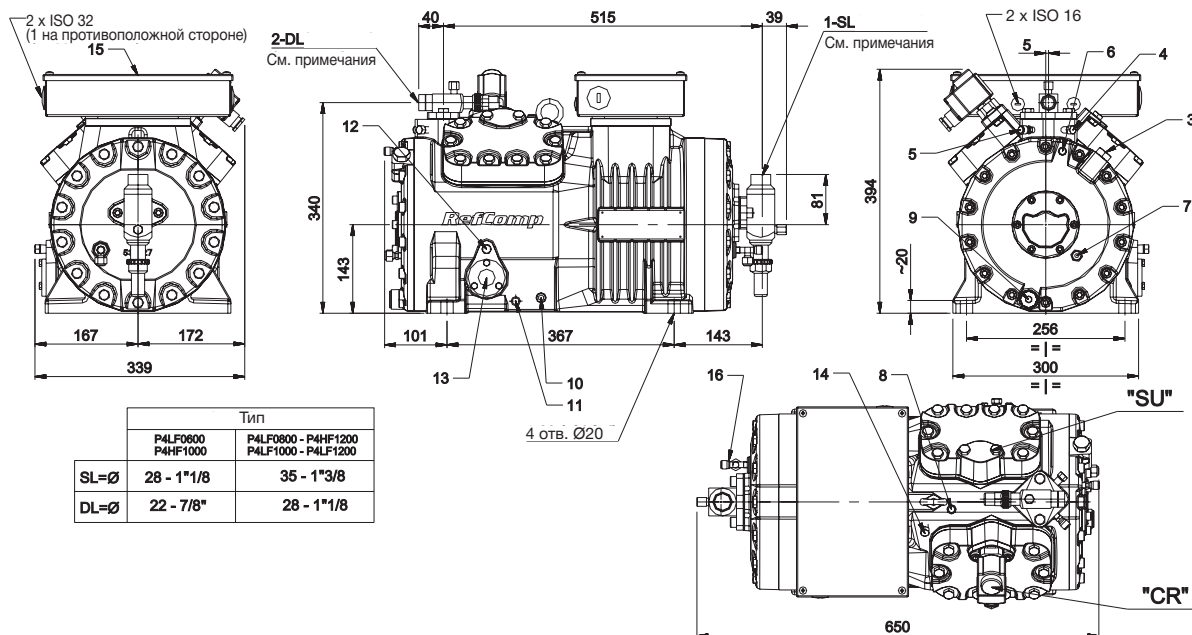

SP4HF1500 - SP4HF150E
 SP4HF2000 - SP4HF200E

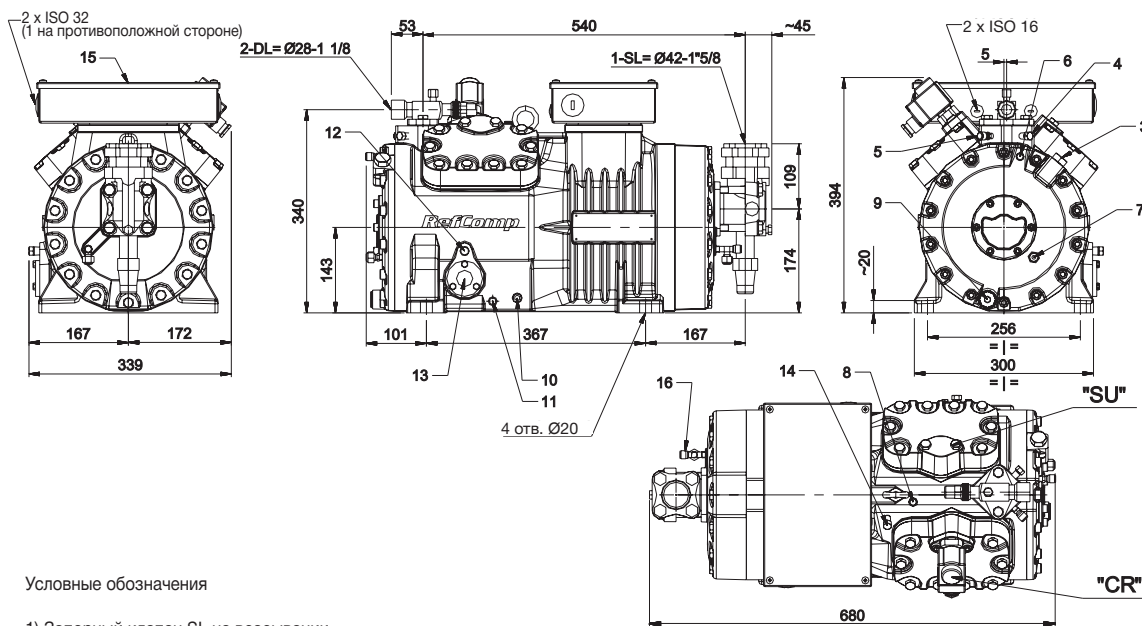

Условные обозначения

- 1) Запорный клапан SL на всасывании
 - 2) Запорный клапан DL на нагнетании
 - 3) Штуцер подсоединения электронного реле давления масла
 - 4) Датчик температуры нагнетания, 1/8" NPT
 - 5) Штуцер линии высокого давления, 1/8" NPT
 - 6) Штуцер линии высокого давления масла, 1/4" SAE-FLARE
 - 7) Штуцер линии низкого давления масла, 1/4" SAE-FLARE
 - 8) Штуцер линии низкого давления, 1/8" NPT
 - 9) Пробка масляного фильтра, M22x1,5
 - 10) Штуцер слива масла, 3/8" NPT
 - 11) Подогрев картера
 - 12) Штуцер заправки масла, 1/4" NPT
 - 13) Смотровое стекло контроля уровня масла
 - 14) Штуцер подсоединения модуля контроля впрыска жидкости, 1/8" NPT
 - 15) Распределительная коробка
 - 16) Штуцер низкого давления, 1/4" SAE-FLARE
- "CR" - регулятор производительности
 "SU" - устройство пусковой разгрузки

SP4LN0600 - SP4LN060E - SP4LN0800 - SP4LN080E

SP4HN/LN1000 - SP4HN/LN100E - SP4HN/LN1200 - SP4HN/LN120E

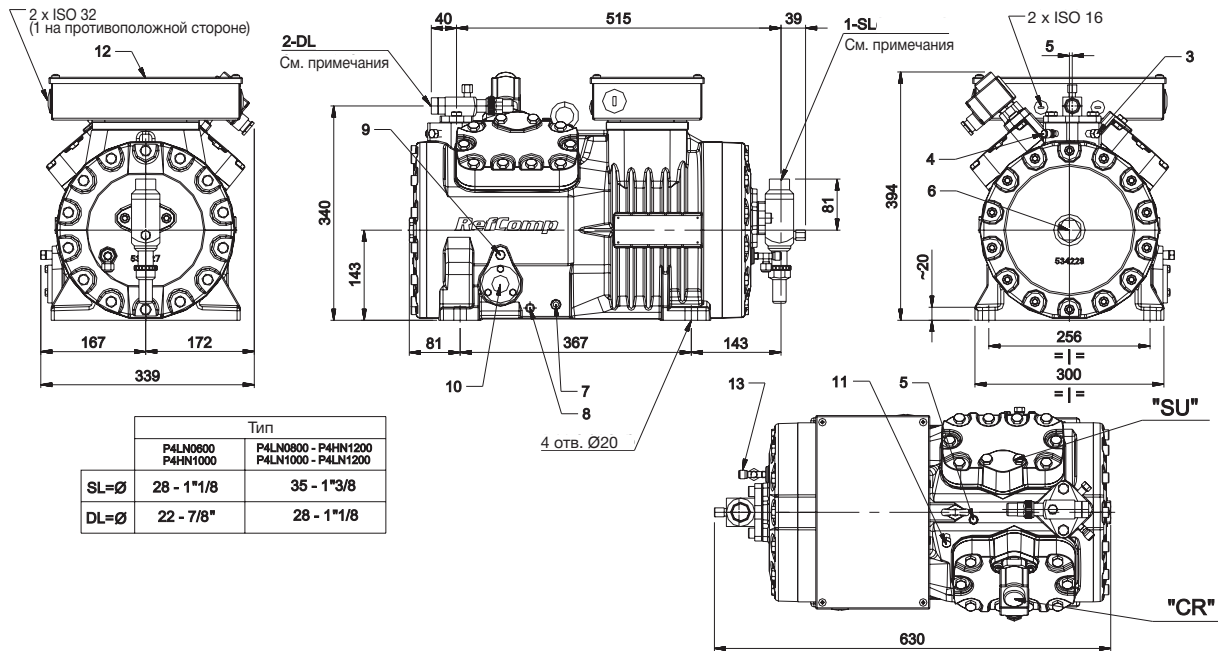

SP4HN1500 - SP4HN150E

SP4HN2000 - SP4HN200E

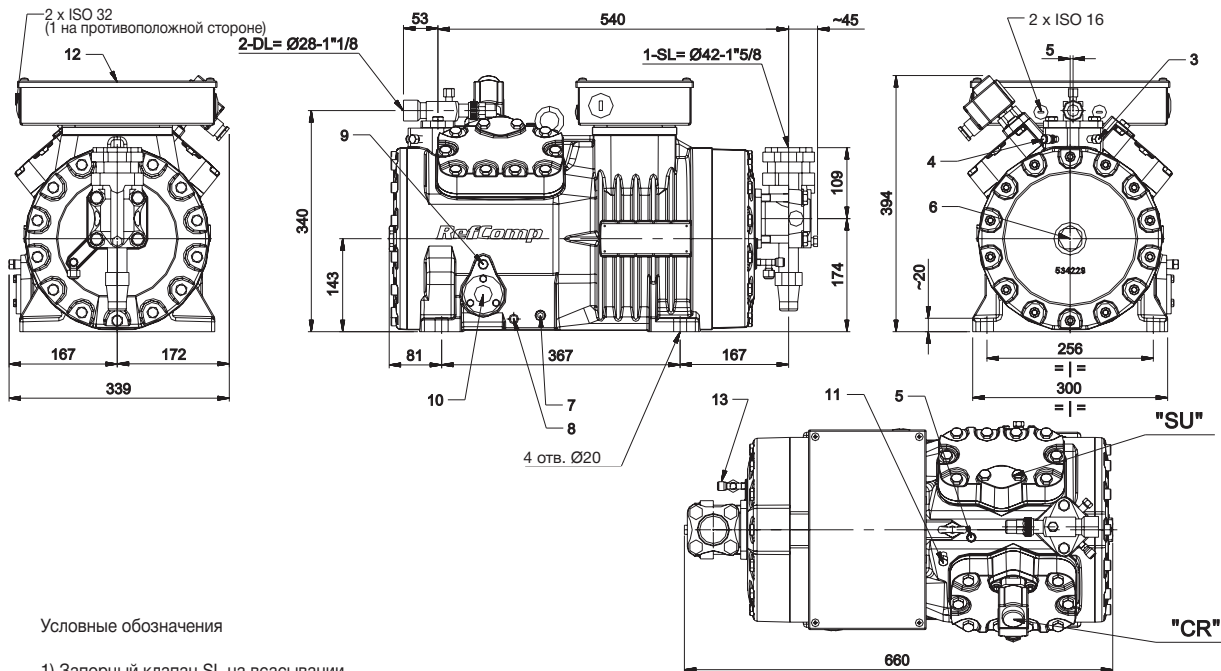

Условные обозначения

- 1) Запорный клапан SL на всасывании
 - 2) Запорный клапан DL на нагнетании
 - 3) Датчик температуры нагнетания, 1/8" NPT
 - 4) Штуцер линии высокого давления, 1/8" NPT
 - 5) Штуцер линии низкого давления, 1/8" NPT
 - 6) Масляная пробка для оптического датчика, 1"1/8-18UNEF
 - 7) Слив масла, 3/8" NPT
 - 8) Подогрев картера
 - 9) Штуцер заправки масла, 1/4" NPT
 - 10) Смотровое стекло контроля уровня масла
 - 11) Штуцер подсоединения модуля контроля впрыска жидкости, 1/8" NPT
 - 12) Распределительная коробка
 - 13) Штуцер низкого давления, 1/4" SAE-FLARE
- "CR" - регулятор производительности
 "SU" - устройство пусковой разгрузки

SP4L1500...SP4L2500 - SP4L150E...SP4H250E
 SP4H2200...SP4H3500 - SP4H220E...SP4H350E

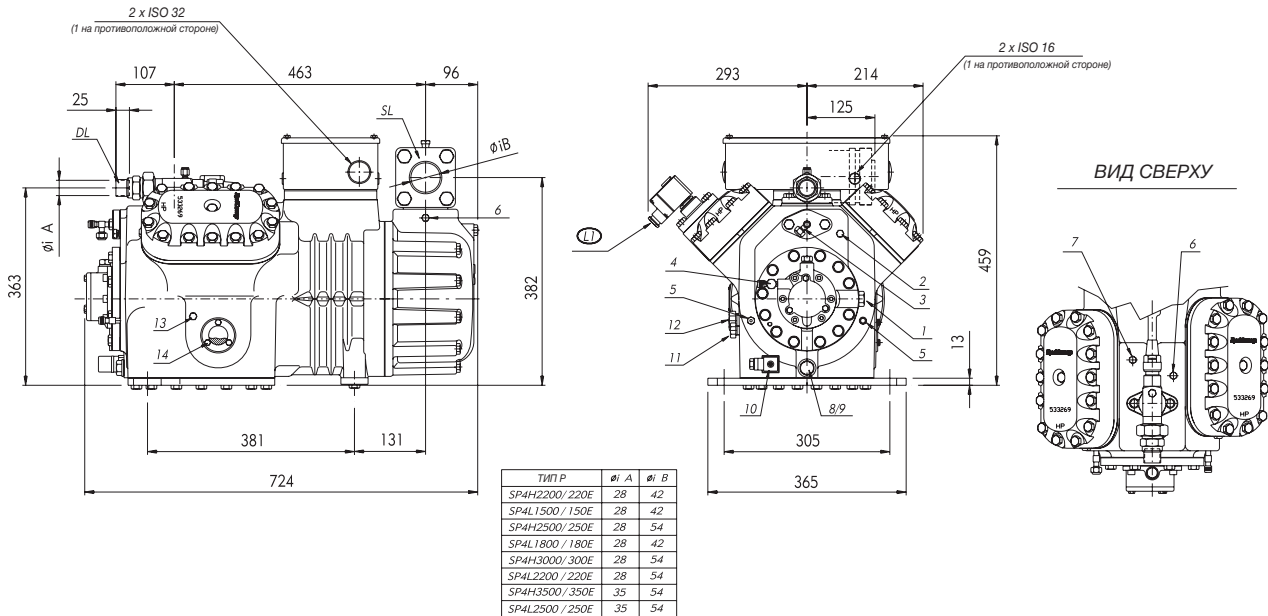

SP6L2700 - SP6L270E - SP6L3000 - SP6L300E
 SP6H3700 - SP6H370E - SP6H4000 - SP6H400E

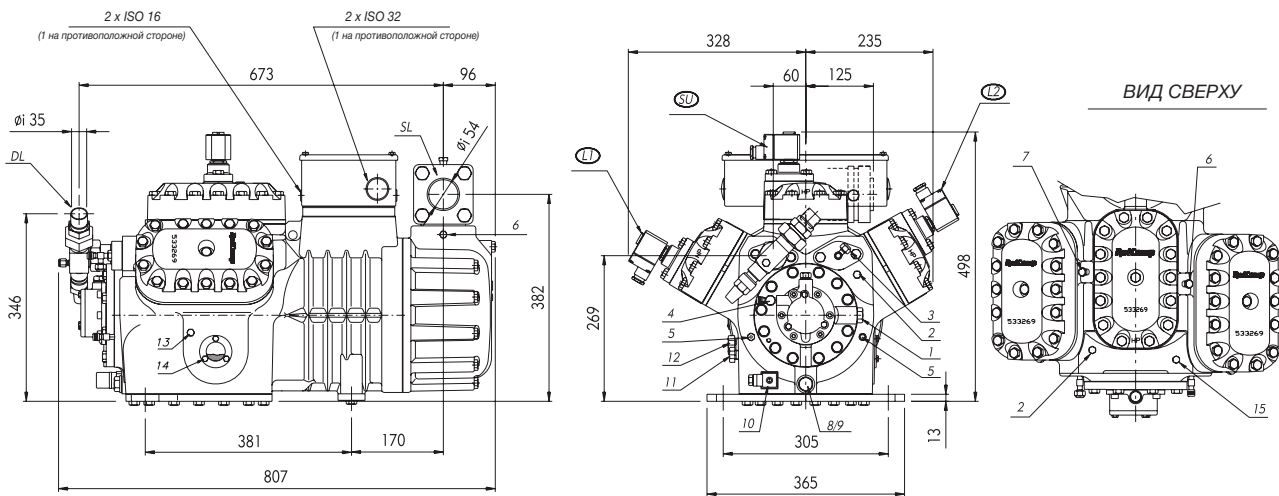

Условные обозначения

- 1) Штуцер подсоединения электронного реле давления масла
 - 2) Датчик температуры нагнетания
 - 3) Штуцер линии высокого давления, 1/4" SAE-FLARE
 - 4) Штуцер линии высокого давления масла, 1/4" SAE-FLARE
 - 5) Штуцер линии низкого давления масла, 1/4" SAE-FLARE
 - 6) Штуцер линии низкого давления, 1/8" NPT
 - 7) Штуцер линии низкого давления, 1/8" NPT (впрыск жидкости)
 - 8) Пробка масляного фильтра
 - 9) Слив масла
 - 10) Подогреватель картера
 - 11) Штуцер линии выравнивания уровня масла (параллельная установка)
 - 12) Штуцер линии выравнивания давления газа (параллельная установка)
 - 13) Штуцер заправки масла, 1/4" NPT
 - 14) Смотровое стекло контроля уровня масла
 - 15) Штуцер линии высокого давления, 1/4" NPT
- DL) Запорный клапан линии нагнетания
 SL) Запорный клапан линии всасывания
 L1) Электромагнитный клапан 1-й ступени
 L2) Электромагнитный клапан 2-й ступени
 SU) Электромагнитный клапан пусковой разгрузки

SP6L4000 - SP6L400E
SP6H5000 - SP6H500E

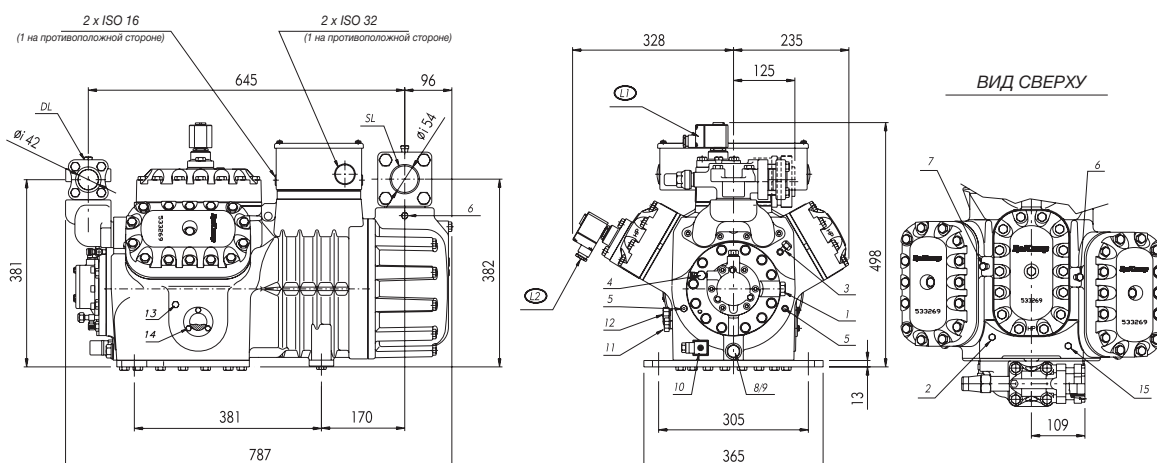

Условные обозначения

- | | |
|--|--|
| 1) Штуцер подсоединения электронного реле давления масла | 11) Штуцер линии выравнивания уровня масла (параллельная установка) |
| 2) Датчик температуры нагнетания | 12) Штуцер линии выравнивания давления газа (параллельная установка) |
| 3) Штуцер линии высокого давления, 1/4" SAE-FLARE | 13) Штуцер заправки масла, 1/4" NPT |
| 4) Штуцер линии высокого давления масла, 1/4" SAE-FLARE | 14) Смотровое стекло контроля уровня масла |
| 5) Штуцер линии низкого давления масла, 1/4" SAE-FLARE | 15) Штуцер линии высокого давления, 1/4" NPT |
| 6) Штуцер линии низкого давления, 1/8" NPT | DL) Запорный клапан линии нагнетания |
| 7) Штуцер линии низкого давления, 1/8" NPT (впрыск жидкости) | SL) Запорный клапан линии всасывания |
| 8) Пробка масляного фильтра | L1) Электромагнитный клапан 1-й ступени |
| 9) Слив масла | L2) Электромагнитный клапан 2-й ступени |
| 10) Подогреватель картера | |

SP8H6000 - SP8H600E - SP8H7000- SP8H700E
SP8L5000 - SP8L500E - SP8L6000 - SP8L600E

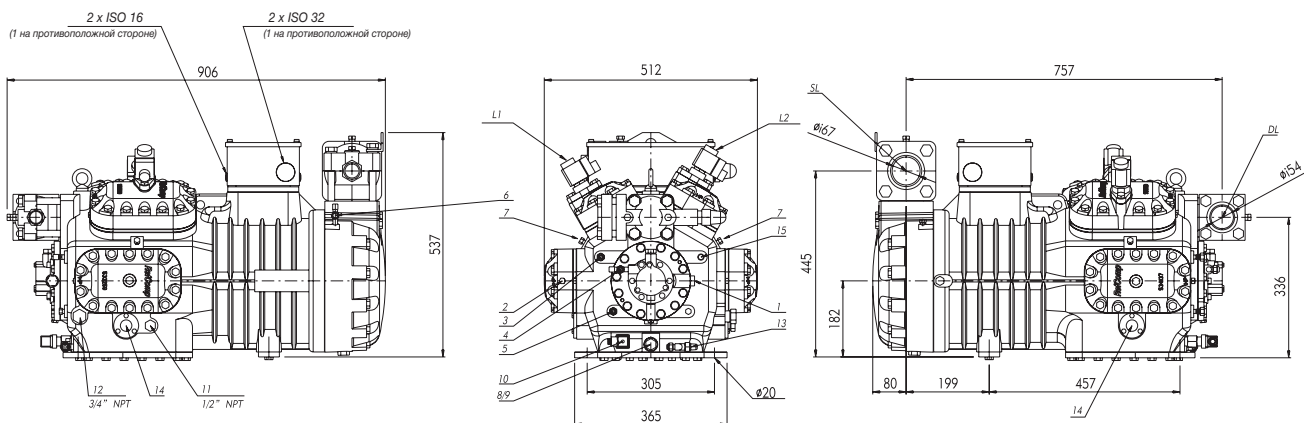

Условные обозначения

- | |
|--|
| 1) Штуцер подсоединения электронного реле давления масла |
| 2) Датчик температуры нагнетания, 1/8" NPT |
| 3) Штуцер линии высокого давления, 1/4" SAE |
| 4) Штуцер линии высокого давления масла, 1/4" SAE |
| 5) Штуцер линии низкого давления масла, 1/4" SAE |
| 6) Штуцер линии низкого давления, 1/4" SAE |
| 7) Штуцер линии низкого давления, 1/8" NPT (впрыск жидкости) |
| 8) Пробка масляного фильтра |
| 9) Слив масла |
| 10) Подогреватель картера |
| 11) Штуцер линии выравнивания уровня масла (параллельная установка) |
| 12) Штуцер линии выравнивания давления газа (параллельная установка) |
| 13) Штуцер заправки масла, 1/4" SAE (по требованию) |
| 14) Смотровое стекло контроля уровня масла |
| 15) Соединение с клапаном Шредера на линии высокого давления |
| DL) Запорный клапан линии нагнетания |
| SL) Запорный клапан линии всасывания |
| L1) Электромагнитный клапан 1-й ступени |
| L2) Электромагнитный клапан 2-й ступени |

SB4 1200 - SB4 120E
SB4 1400 - SB4 140E

36

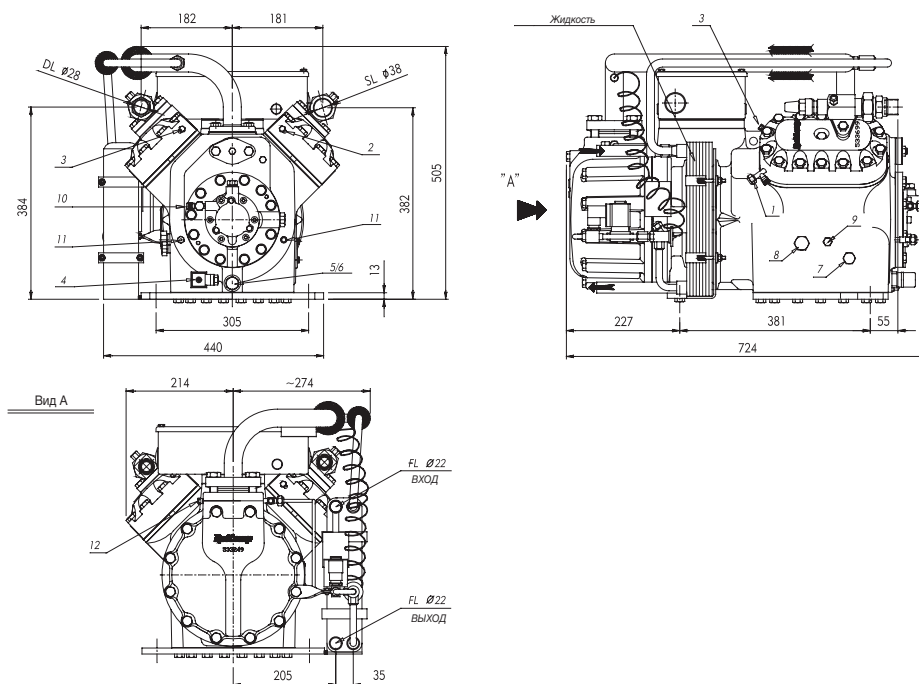

SB6 1600 - SB6 160E - SB6 2000 - SB6 200E
SB6 2500 - SB6 250E - SB6 3000 - SB6 300E

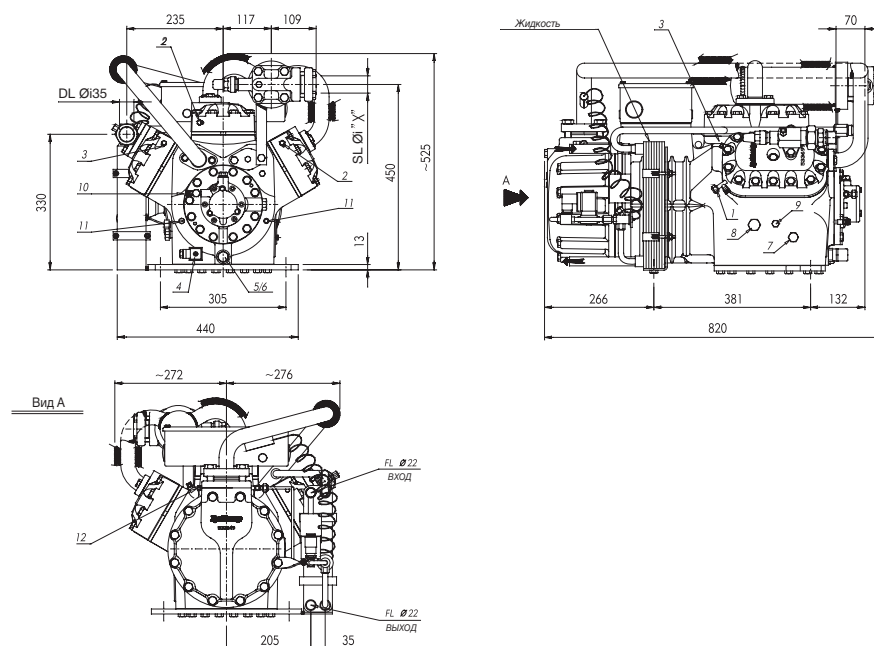

Условные обозначения

- | | |
|--|---|
| 1) Штуцер линии промежуточного давления, 1/4" SAE-FLARE | 10) Штуцер линии высокого давления масла, 1/4" SAE-FLARE |
| 2) Штуцер линии низкого давления, 1/8" NPT | 11) Штуцер линии низкого давления масла, 1/4" SAE-FLARE |
| 3) Штуцер линии высокого давления, 1/4" SAE-FLARE | 12) Штуцер линии возврата масла из маслоотделителя, 1/8" NPT |
| 4) Подогреватель картера | 13) Запорный клапан линии всасывания |
| 5) Пробка масляного фильтра | 14) Запорный клапан линии нагнетания |
| 6) Слив масла, 1/4" NPT | 15) Смотровое стекло для контроля уровня масла |
| 7) Штуцер линии выравнивания уровня масла (параллельная установка), 1/2" NPT | 16) Пластина теплообменник (опция), перегрев контролируется модулем впрыска жидкости LCM или терморегулирующим клапаном |
| 8) Штуцер линии выравнивания давления газа (параллельная эксплуатация), 3/4" NPT | |
| 9) Штуцер заправки масла, 1/4" NPT | |



Компания FUJIAN SNOWMAN CO., LTD.

Адрес: Dongshan Road, Minjiangkou Industrial District, Fuzhou, Fujian, China.

Тел.: +86 591 28701111 Факс: +86 591 28709222

<http://www.snowkey.com> E-mail: info@snowkey.com

Филиал в г. Шанхай

FUJIAN SNOWMAN CO., LTD. SHANGHAI BRANCH

Адрес: Room 806, No.47, Zhegyi Road, Yangpu District, Shanghai

Тел.: +86 21 55087153

Факс: +86 21 55087153-818